



CSOPORT - 19

HEGESZTÉSI TARTOZÉKOK

BOTELO hegesztési tartozékok

Tartozékcsalád a hegesztőipar számára. Gyorscsatlakozók kábelekhez és hegesztőpisztolyokhoz, huzaltekercsek MIG hegesztőkhöz, kábelbilincsek és szigetelő alátétek. Az egyes termékek specifikációjára vonatkozó részletes információk a műszaki adatlapon találhatóak.

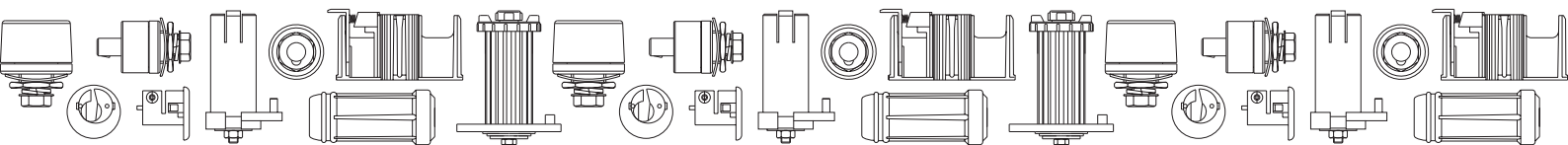

S603

PATTINTHATÓ ORSÓTARTÓ HEGESZTŐHUZALHOZ



PA6
+G.F.

UL94
HB

RoHS
COMPLIANT

Anyagok:

(1-2) Üvegszálás poliamid.
Olajokkal és zsírokkal szemben ellenálló.

Felületkikészítés:

Szatén.

Szín:

Fekete (RAL 9011).

Betétek:

(3-8) Horganyzott acél balmenetes csavaranya.
(4) Horganyzott acélalátét.
(5-7) Fekete oxiddal kezelt acélrugó alátét.
(6) Betét horganyzott acél menetes csapokkal.

Speciális kérések:

- Nincs.

FIGYELEM:

Az S603-as orsótartó csak 53 mm átmérőjű és 100 mm szélességű belső vázzal rendelkező műanyag vagy vas orsóknál használható.

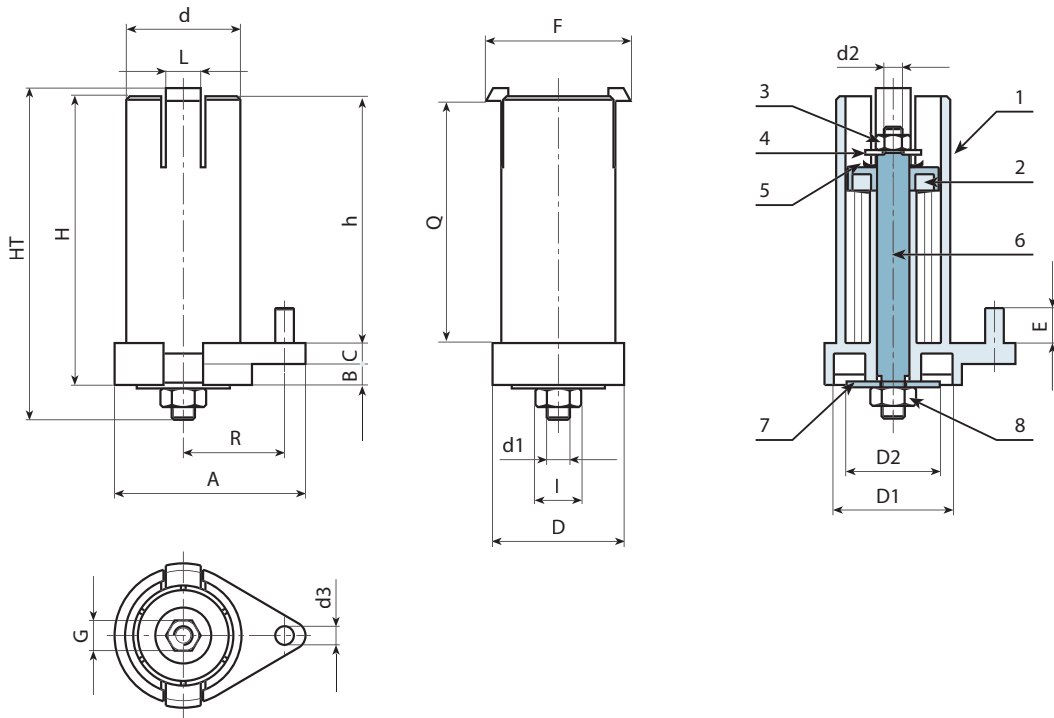

Kód	art.	D	D1	D2	HT	H	d	d1	d2	d3	h	A	B	C	E	F	G	I	L	Q	R	
S603118.0001	S603118.T01	60	51	40	137	118	50	M10 SX	M8 SX	8	107	82	3	9	15	63	13	17	15	104	43.5	295
S603124.0001	S603124.T01	60	51	40	145	124	50	M10 SX	M8 SX	8	107	82	9	9	15	63	13	17	15	104	43.5	315

S602TG10



ORSÓTARTÓ CSAP NÉLKÜL MIG/MAG HEGESZTŐHUZAL-TEKERCSHEZ

Anyagok:

(1-3-4-6) Üvegszálás poliamid.
Olajokkal és zsírokkal szemben ellenálló.

Felületkikészítés:

Szatén.

Szín:

Fekete (RAL 9011).

Betétek:

(2) Horganyzott acél rugó.
(5) Horganyzott acélbetét menetes furatokkal.
(7) Termoplasztikus TPV gumialátét, 75 Shore.
(8) Horganyzott acélalátét.
(9) Horganyzott acél hatlapfejű csavar, bal-/jobbmenetes. A huzaladagoló motorforgásiránya szerint kell választani.

Speciális kérések:

- Az S602116 orsótartót használó ügyfelek számára, akik Q=55 szélességű huzaltekercset szeretnének felszerelni, kérésre S604 műanyag adaptert tudunk biztosítani. Külön kell megrendelni
- Kérésre S816 adaptert tudunk szállítani belső váz nélküli fémtekercsekhez. Külön kell megrendelni



S604:

S602TG10+S816



Változat furattal ellátott műanyag tekercshez: Ø 53 mm - szélesség 55 mm

Kód	art.	D	HT	d	d1	d2	d3	d4	d5	h	h1	h2	h3	h4	E	Q	R	g
S602074.0001	S602074.TG10X1001DX	112	102	68	50.5	28	10	M10 DX	M10 DX	9	17	8	7	1.7	13	55	44	350
S602074.0002	S602074.TG10X1001SX	112	102	68	50.5	28	10	M10 DX	M10 SX	9	17	8	7	1.7	13	55	44	350

Változat furattal ellátott műanyag tekercshez: Ø 53 mm - szélesség 100 mm

Kód	art.	D	HT	d	d1	d2	d3	d4	d5	h	h1	h2	h3	h4	E	Q	R	g
S602116.0001	S602116.TG10X1001DX	112	140	68	50.5	28	10	M10 DX	M10 DX	9	17	8	7	1.7	17	99	44	545
S602116.0002	S602116.TG10X1001SX	112	140	68	50.5	28	10	M10 DX	M10 SX	9	17	8	7	1.7	17	99	44	545

S602TG10

ORSÓTARTÓ CSAP NÉLKÜL MIG/MAG HEGESZTŐHUZAL-TEKERCSHEZ



Figyelem:
L=55 szélességű huzaltekercset lehet felszerelni az S602116 nagyméretű orsótartóra S604 távtartó perselynek a tekercs és a rögzítő gyűrűs csavaranya közé történő behelyezésével.

Figyelem: Az S602-116 TG10 csak műanyag tekercsekkel használható, amelyek:
Belső furata: Ø 53 mm
Szélessége: Ø 100 mm



S602116 TG10 + S604



Figyelem: Az S602-74 TG10 csak műanyag tekercsekkel használható, amelyek:
Belső furata: Ø 53 mm
Szélessége: 55 mm

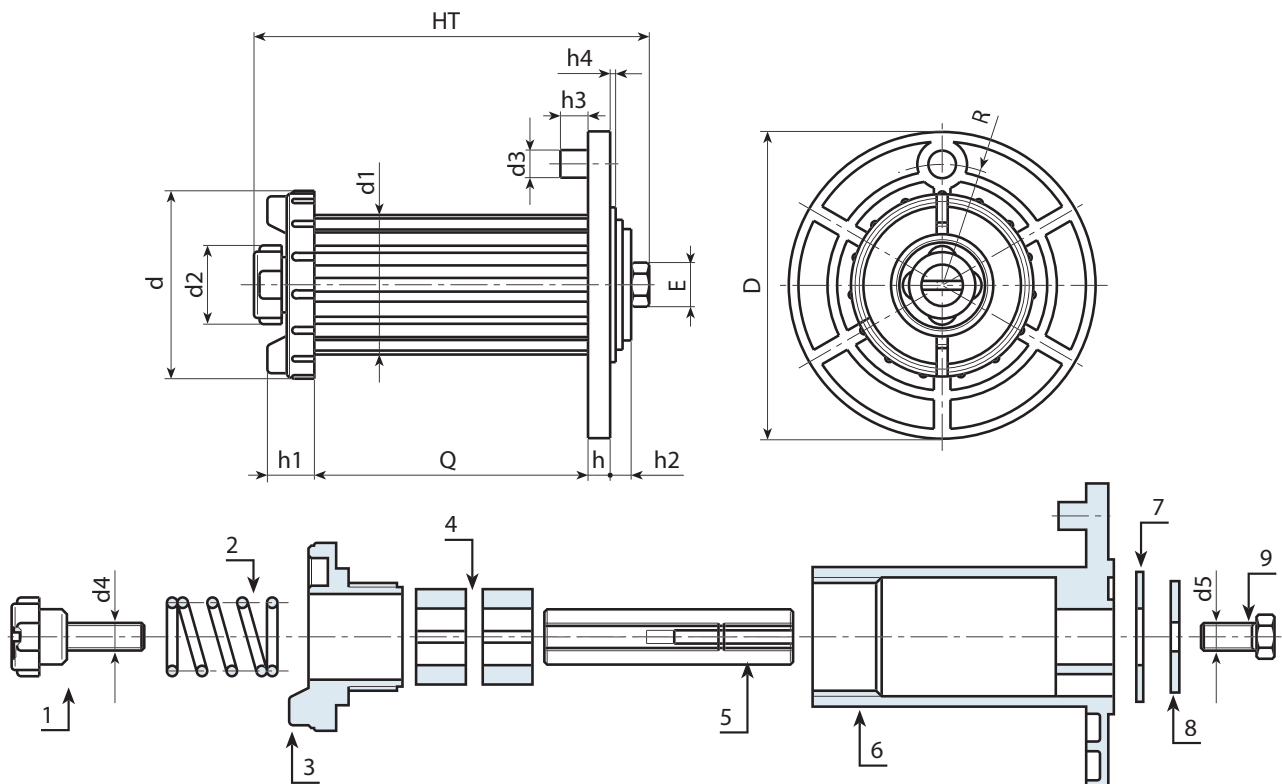

S602TG50



PA6
+G.F.

UL94
HB



ORSÓTARTÓ CSAPPAL MIG/MAG HEGESZTŐHUZAL-TEKERCSHEZ

Anyagok:

(1-3-4-6) Üvegszálás poliamid.
Olajokkal és zsírokkal szemben ellenálló.

Felületkikészítés:

Szatén.

Szín:

Fekete (RAL 9011).

Betétek:

(2) Horganyzott acél rugó.
(5) Horganyzott acélbetét menetes furatokkal.
(7) Termoplasztikus TPV gumialátét, 75 Shore.
(8) Horganyzott acélalátét.
(9) Horganyzott acél hatlapfejű csavar, bal-/jobbmenetes. A huzaladagoló motorforgásiránya szerint kell választani.
(10) Horganyzott acél sima csap.

Speciális kérések:

- Kérésre S816 adaptert tudunk szállítani belső váz nélküli fémtekercesekhez. Külön kell megrendelni



19

Figyelem:

Az S816 adapternek (külön kell megrendelni) köszönhetően váz nélküli fém huzaltekercesekkel lehet használni az S602TG50 terméket.



S602TG50+S816



Figyelem: Az S602-116 TG50 csak vas tekercesekkel használható, amelyek:

Belső furata: Ø 53 mm
Szélessége: Ø 100 mm

Figyelem: Az S602-116 TG50 csak műanyag tekercesekkel használható, amelyek:

Belső furata: Ø 53 mm
Szélessége: Ø 100 mm

Változat VÁZZAL és furattal ellátott műanyag vagy vas tekercshez: Ø 53 mm - szélesség 100 mm

Kód	art.	D	HT	d	d1	d2	d3	d4	d5	h	h1	h2	h3	h4	E	Q	R	g
S602116.0015	S602116.TG10X5001DX	112	140	68	50.5	28	10	M10 DX	M10 DX	8	17	8	50	1.7	17	99	44	550
S602116.0016	S602116.TG10X5001SX	112	140	68	50.5	28	10	M10 DX	M10 SX	8	17	8	50	1.7	17	99	44	550



S602TG50

ORSÓTARTÓ CSAPPAL MIG/MAG HEGESZTŐHUZAL-TEKERCSHEZ

+135°
-30°

PA6
+G.F.

UL94
HB

RoHS
COMPLIANT

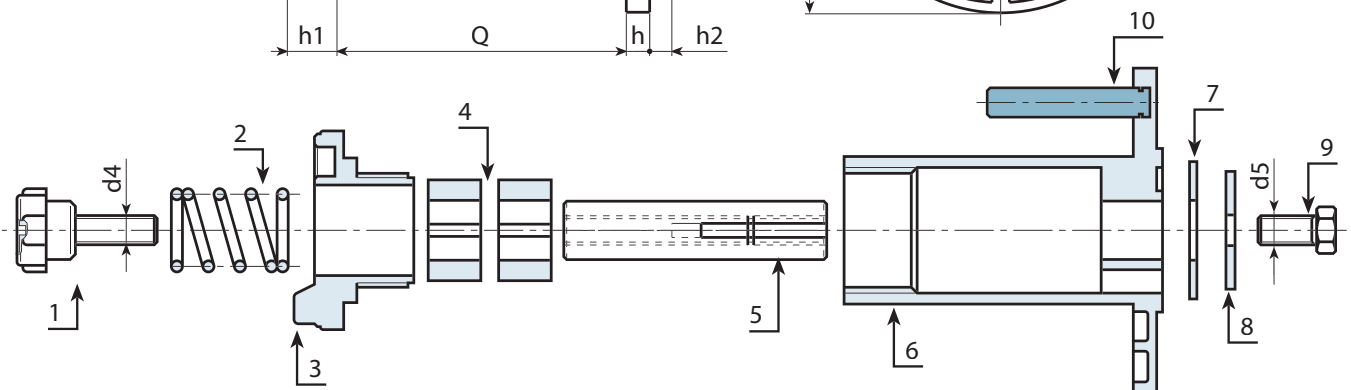
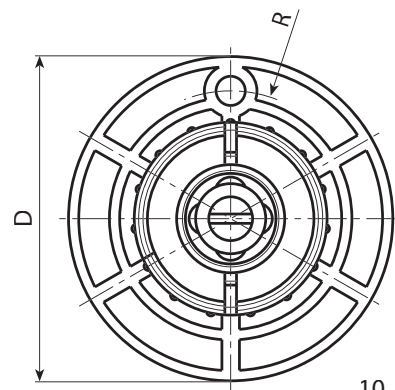
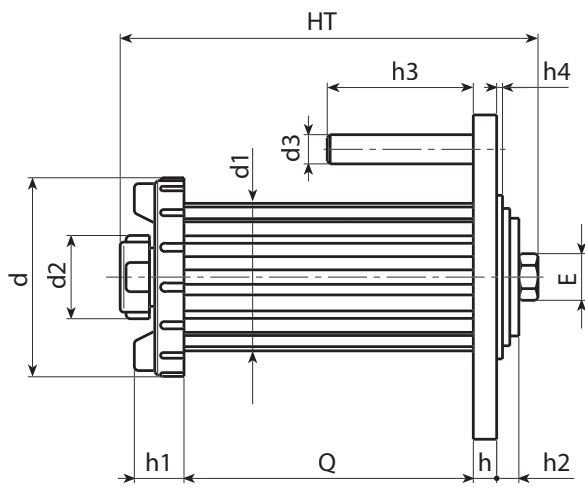
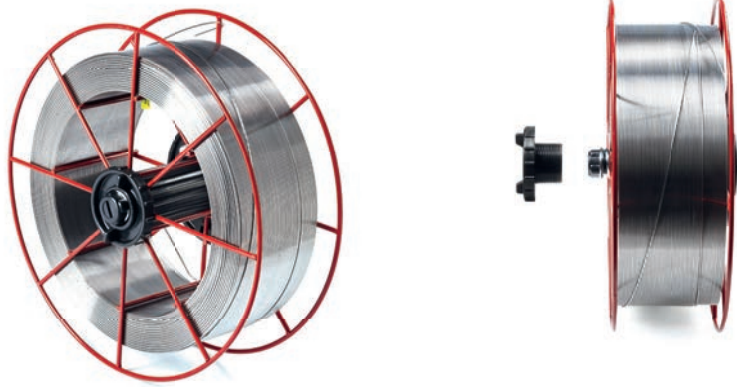

S816



ADAPTEREK BELSŐ VÁZ NÉLKÜLI FÉMTEKERECSEKHEZ MIG/MAG HEGESZTŐKHÖZ

Anyagok:

Üvegszálás poliamid.

Olajokkal és zsírokkal szemben ellenálló.

Felületkikészítés:

Szatén.

Szín:

Fekete (RAL 9011).

Furat:

A műanyag formázásával kapott sima átmenő furat.

Rugó:

Horganyzott acélrugó tekercskioldó biztonsági szerkezetéhez.

Speciális kérések:

- Nincs.



Figyelem: Az S816 csak belső váz nélküli vastekerccsekkel használható, amelyek:
belső átmérője: Ø 180 mm

S602TG50+S816



Kód	art.	D	HT	D1	D2	d	d1	d2	d3	H	h	h3	A	B	C	
S816.0001	S816.T01	192	108	187	166	67	175.5	53	11.5	98	99	16	110	17.5	6.5	290

S816



ADAPTEREK BELSŐ VÁZ NÉLKÜLI FÉMTEKERECSEKHEZ MIG/MAG HEGESZTŐKHÖZ



Figyelem:

Az S816 adapter csak S602116.TG10 vagy S602116.TG50 orsótartókkal együtt használható. Az orsótartókat külön kell megrendelni, vagy gondoskodni kell a rendelkezésre állásukról. A két terméket nem tudjuk összeszerelve szállítani.

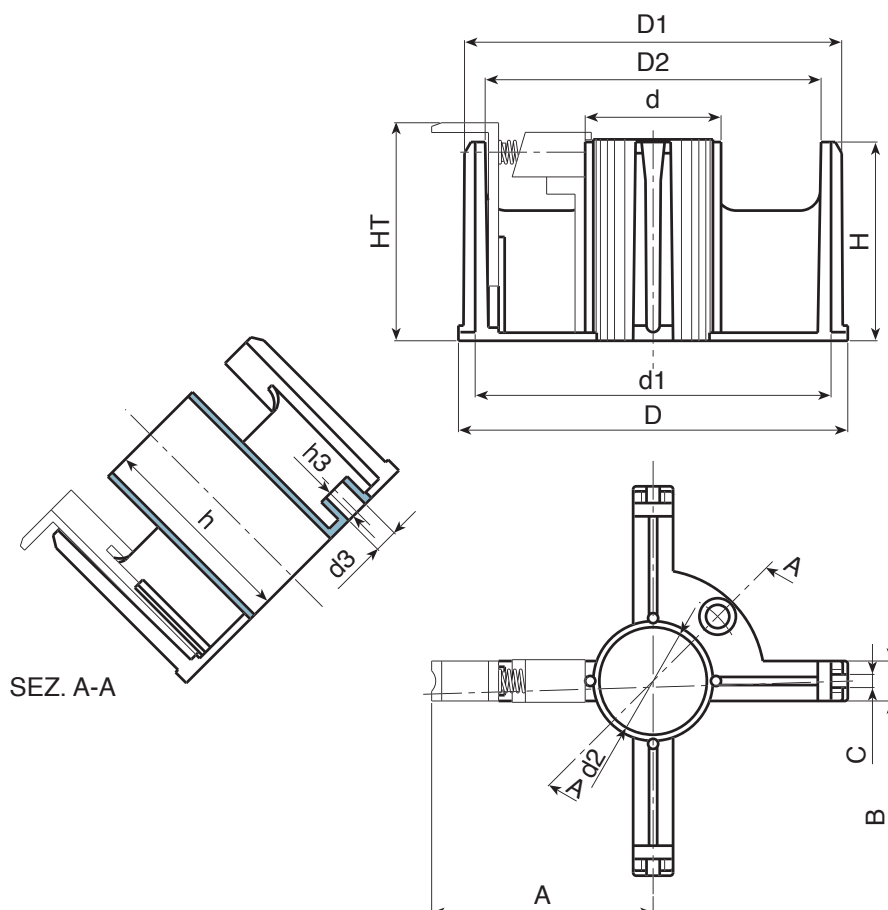

SEZ. A-A

S802



PA6
+G.F.

UL94
HB

RoHS
COMPLIANT

FORGÓ TARTÓ HUZALADAGOLÓ FEJHEZ (HÁROMFÁZISÚ MIG/MAG HEGESZTŐK)

Anyagok:

Üvegszálas poliamid.

Olajokkal és zsírokkal szemben ellenálló.

Felületkikészítés:

Szatén.

Szín:

Fekete (RAL 9011).

Furat:

A műanyag formázásával kapott sima átmenő furat.

Speciális kérések:

• Külön rendelheti meg a két komponenst, kódjuk:

- > Felső karima: S804.T01
- > Alsó henger H=65: S800060.T01
- > Középső henger H=95: S800086.T01
- > Felső henger H=125: S800125.T01

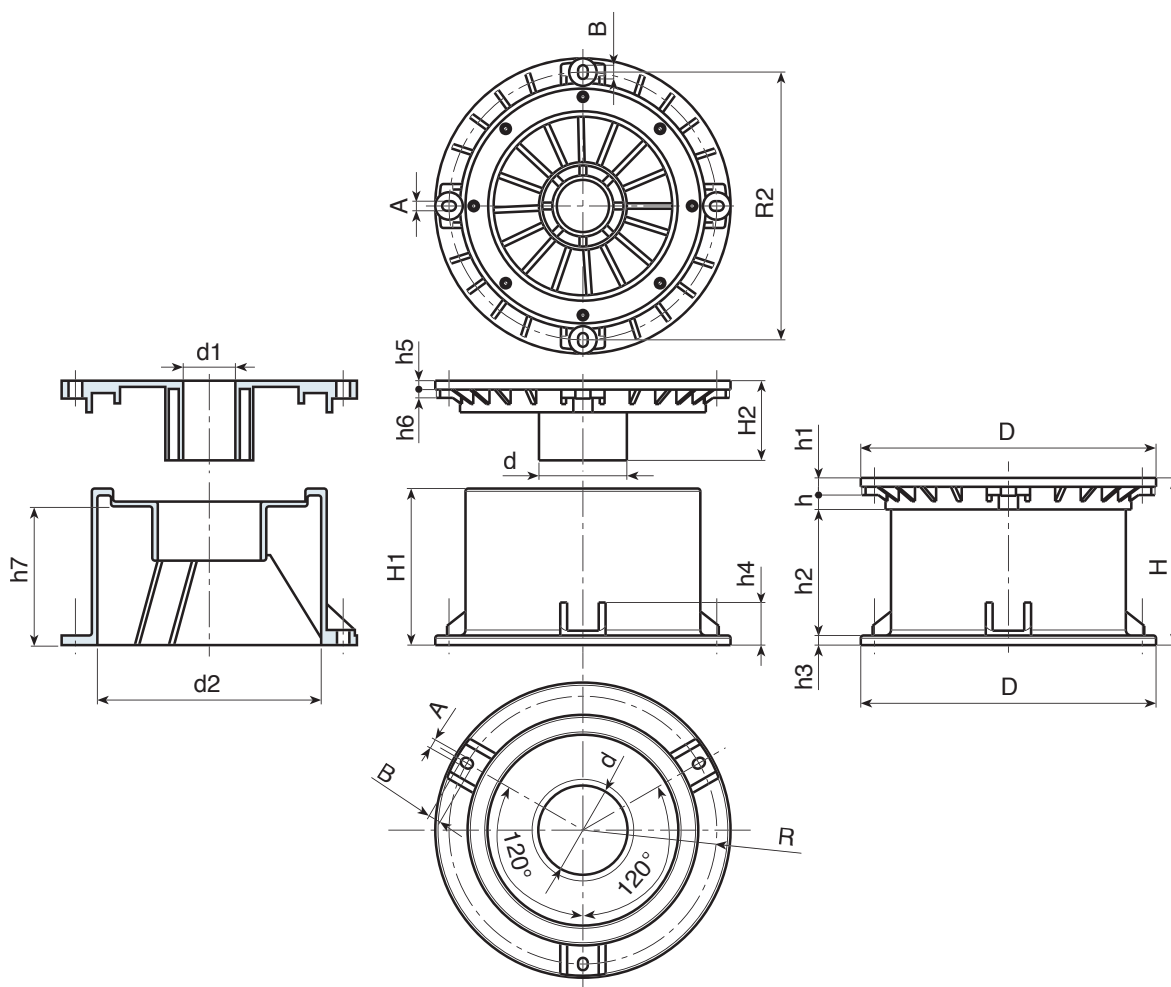

Kód	art.	D	H	H1	H2	d	d1	d2	h	h1	h2	h3	h4	h5	h6	h7	R	R1	A	B	g
S802065.0001	S802065.T01	215	65	56	58	64	35	-	13	10	36	6.5	31	7	6	-	195	195	7	9	1000
S802095.0001	S802095.T01	215	86	86	58	64	38	-	13	10	56	6.5	31	7	6	-	195	195	7	9	1115
S802125.0001	S802125.T01	215	123	114	58	64	38	-	13	10	93	6.5	31	7	6	-	195	195	7	9	1215

S111



ANYA CSATLAKOZÓ HEGYESZTŐGÉP PANELHEZ

Anyagok:

Fenolgyanta.
Olajokkal és zsírokkal szemben ellenálló.
Magas hőmérsékletekkel szemben ellenálló.

Felületkikészítés:

Magasfényű.

Szín:

Fekete (RAL 9011).

Betétek:

- (1) Sárgaréz betét csatlakozóval, EN 60794:12.
- (4) F25-00:
Fekete oxiddal kezelt, acél fogazott alátét, DIN 6798.
- (4) F35-00:
Fekete oxiddal kezelt, acél hullámosított alátét, DIN 137.
- (4) F70-95:
Fekete oxiddal kezelt, acél hullámosított alátét, DIN 137.
- (5) Sárga, passzívált, acél hatlapfejű gyűrűs csavaranya.
- (6) Fekete-oxiddal kezelt acél osztott alátét, UNI 1751.
- (7) Sárga, passzívált acélalátét.
- (8) Sárga, passzívált hatlapfejű csavar, DIN933/UNI 5739.

Speciális kérések:

- Nincs.



S111+S112

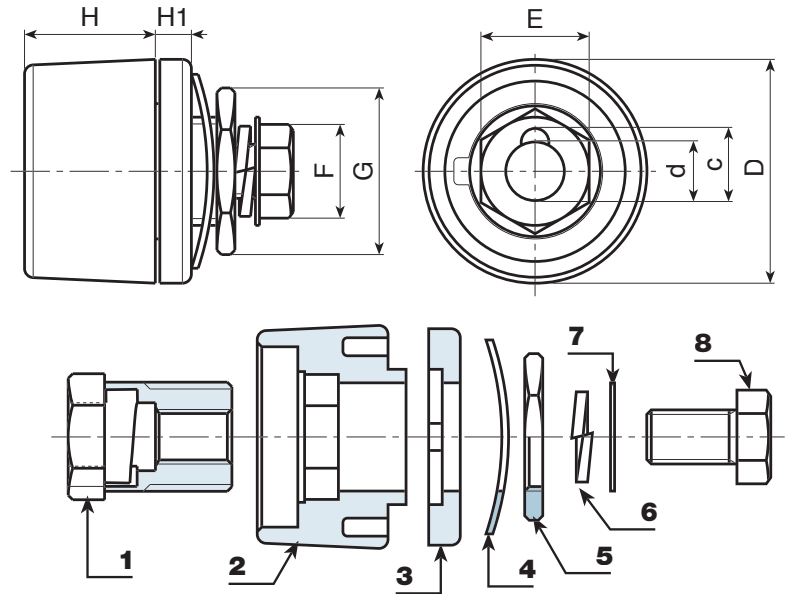
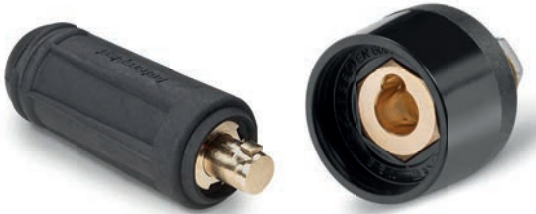

Kód	art.	D	H	H1	d	c	E	F	G		Amp. Max
S111.0001	S111.F2500	33	14	4	9	11	14	13	22	50	200
S111.0008	S111.F3550	50.5	29	7	13	16	21	17	27	153	400
S111.0010	S111.F7095	50.5	29	7	13	16	24	19	32	202	500

S114

APA CSATLAKOZÓ PANELHEZ



PF

UL94
HBRoHS
COMPLIANT

Anyagok:

Fenolgyanta.

Olajokkal és zsírokkal szemben ellenálló.

Magas hőmérsékletekkel szemben ellenálló.

Felületkikészítés:

Magasfényű.

Szín:

Fekete (RAL 9011).

Betétek:

(1) Sárgaréz betét apa csatlakozóval, UNI.

(4) F25-00:

Fekete oxiddal kezelt, acél fogazott alátét, DIN 6798.

(4) F35-00:

Fekete oxiddal kezelt, acél hullámosított alátét, DIN 137.

(4) F70-95:

Fekete oxiddal kezelt, acél hullámosított alátét, DIN 137.

(5) Sárga, passzívált, acél hatlapfejű gyűrűs csavaranya.

(6) Fekete-oxiddal kezelt acél osztott alátét, UNI 1751.

(7) Sárga, passzívált acélalátét.

(8) Sárga, passzívált hatlapfejű csavar, DIN933/UNI

5739.

Speciális kérések:

- Nincs.

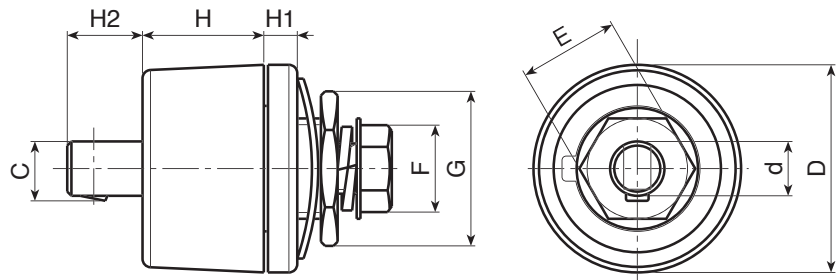

19

S114+S113

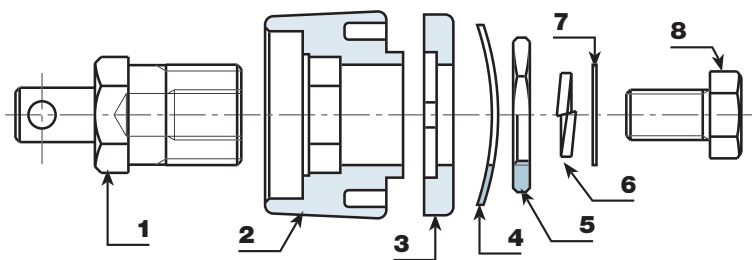

Kód	art.	D	H	H1	H2	d	c	E	F	G	g	Amp. Max
S114.0001	S114.M2500	33	14	4	7	9	9.5	14	13	22	60	200
S114.0002	S114.M3550	50.5	29	7	9	13	14	21	17	27	194	400
S114.0003	S114.M7000	50.5	29	7	9	13	14	24	19	32	242	500

S117



ANYA CSATLAKOZÓ TP PANELHEZ (CSAK INVERTERHEZ ALKALMAS)

Anyagok:

(2-3) Üvegszál-as poliamid.
Olajokkal és zsírokkal szemben ellenálló.

Felületkikészítés:

Szatén.

Szín:

Fekete (RAL 9011).

Betétek:

- (1) Sárgaréz betét UNI anya csatlakozóval.
- (4) Fekete oxiddal kezelt, acél hullámosított alátét, DIN 137.
- (5) Sárga, passzívált, acél hatlapfejű gyűrűs csavaranya.
- (6) Fekete-oxiddal kezelt acél osztott alátét, UNI 1751.
- (7) Sárga, passzívált acélalátét.
- (8) Sárga, passzívált hatlapfejű csavar, DIN933/UNI 5739.

Speciális kérések:

- Nincs.



S117+S112

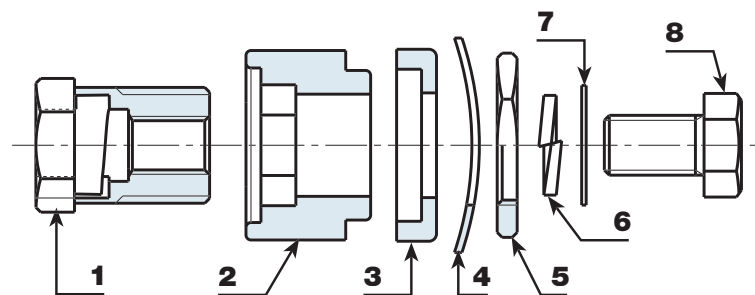
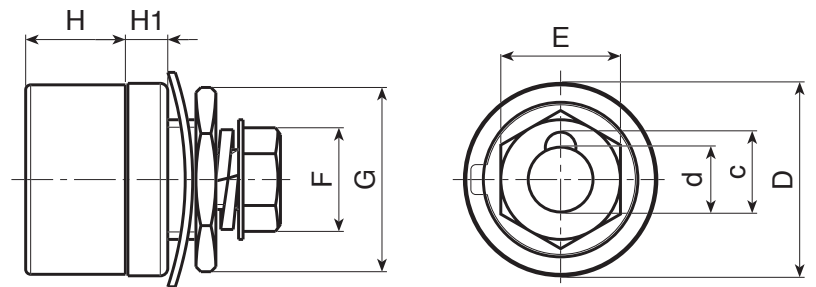

Kód	art.	D	H	H1	d	c	E	F	G		Amp. Max
S117.0001	S117.F3550	38	20	8	13	16	21	17	27	121	200

S118



PA6
+G.F.

UL94
HB

RoHS
COMPLIANT

APA CSATLAKOZÓ TP PANELHEZ (CSAK INVERTERHEZ ALKALMAS)

Anyagok:

(2-3) Üvegszálás poliamid.
Olajokkal és zsírokkal szemben ellenálló.

Felületkikészítés:

Szatén.

Szín:

Fekete (RAL 9011).

Betétek:

- (1) Sárgaréz betét apa csatlakozóval, UNI.
- (4) Fekete oxiddal kezelt, acél hullámosított alátét, DIN 137.
- (5) Sárga, passzívált, acél hatlapfejű gyűrűs csavaranya.
- (6) Fekete-oxiddal kezelt acél osztott alátét, UNI 1751.
- (7) Sárga, passzívált acélalátét.
- (8) Sárga, passzívált hatlapfejű csavar, DIN933/UNI 5739.

Speciális kérések:

- Nincs.



S118+S113

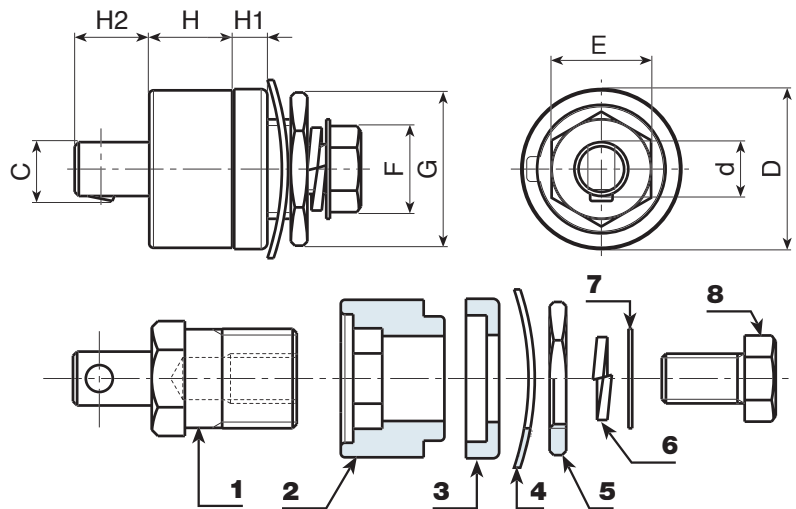

19

Kód	art.	D	H	H1	H2	d	c	E	F	G		Amp. Max
S118.0001	S118.M3550	38	20	8	17	13	14	21	17	27	160	200

S112

APA KÁBELCSATLAKOZÓ



Anyagok:

(4) Polipropilén és SPS gumiötövet, 75 Shore.
Olajokkal és zsírokkal szemben ellenálló.

Felületkikészítés:

Sima.

Szín:

Fekete (RAL 9011).

Betétek:

(1) Sárgaréz betét apa csatlakozóval, EN 60794:12.
(2) Lágy rézkábel gyűjtőcső.
(3) Hatlapfejű hernyócsavar, DIN 913-45H
(M95-00 változathoz 2 hernyócsavar).

Speciális kérések:

- Nincs.



S111+S112



S112+S117

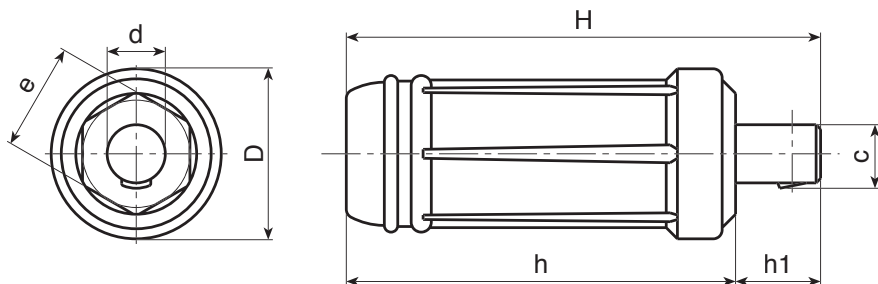

S112+S113

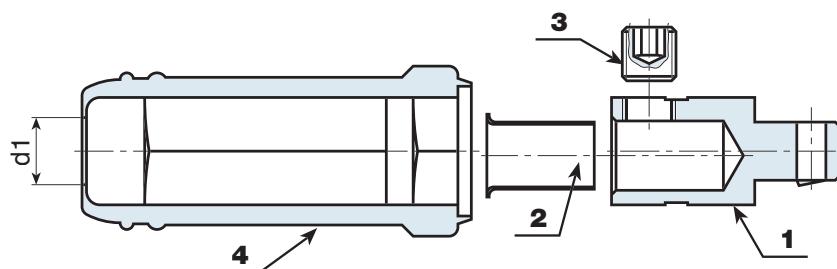

Kód	art.	D	H	h	h1	d	c	e	d1	⚡	Amp. Max
S112.0001	S112.M2500	24.5	70	59	11	9	10	14	8.5	37	200
S112.0003	S112.M3550	35	106	87	19	13	14.5	21	11	130	250
S112.0004	S112.M7000	38	106	87	19	13	14.5	24	15.5	148	400
S112.0006	S112.M9500	38	106	87	19	13	14.5	24	15.5	200	500

S113

ANYA KÁBELCSATLAKOZÓ



Anyagok:

(4) Polipropilén és SPS gumiötövet, 75 Shore.
Olajokkal és zsírokkal szemben ellenálló.

Felületkikészítés:

Sima.

Szín:

Fekete (RAL 9011).

Betétek:

- (1) Sárgaréz betét csatlakozóval, EN 60794:12.
- (2) Lágy rézkábel gyűjtőcső.
- (3) Hatlapfejű hernyócsavar, DIN 913-45H (F95-00 változathoz 2 hernyócsavar).

Speciális kérések:

- Nincs.



S113+S112



S113+S114

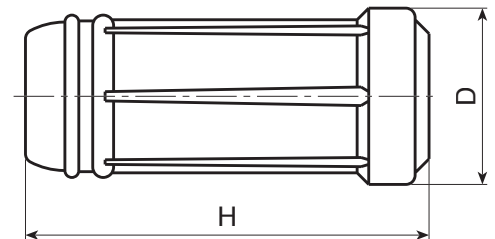
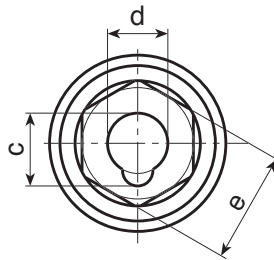

S113+S118

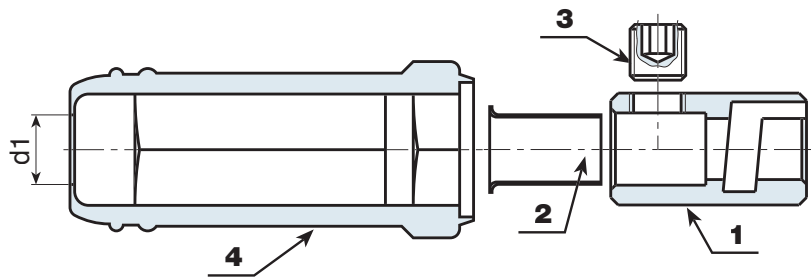

Kód	art.	D	H	d	c	e	d1	⚖	Amp. Max
S113.0001	S113.F2500	24.5	59	9	10.5	14	8.5	38	200
S113.0002	S113.F3550	35	87	13	16	21	11	104	250
S113.0003	S113.F7000	38	87	13	16.5	24	15.5	151	400
S113.0004	S113.F9500	38	87	13	16	24	15.5	188	500



S601

ÜTKÖZŐ FEJ (RÖGZÍTETT TALP LÁB)



Anyagok:

Polipropilén és TPV gumiötvetet, 75 Shore.
Olajokkal és zsírokkal szemben ellenálló.

Felületkikészítés:

Sima.

Szín:

Fekete (RAL 9011).

Furat:

A műanyag formázásával kapott sima átmenő furat.

Speciális kérések:

- Nincs.

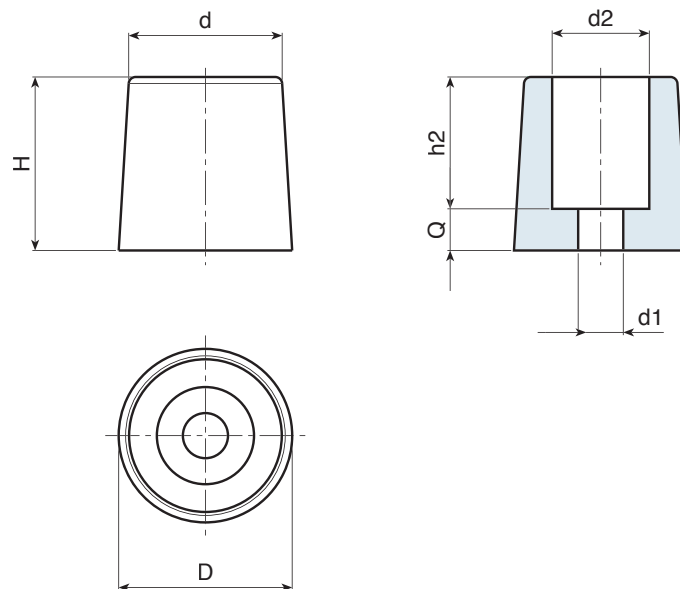

Kód	art.	D	H	d	d2	h2	Q	d1	g
S60122.0001	S60122.E01	23	17.5	21	11	8	9.5	4	13
S60125.0001	S60125.D01	25	25	22	14	19	6.5	6.5	17

S600

KÁBELBILINCS HATLAPFEJÚ GYŰRŰS CSAVARANYÁVAL



PA6
+G.F.

UL94
HB



Anyagok:

Üvegszálás poliamid.

Olajokkal és zsírokkal szemben ellenálló.

Felületkikészítés:

Szatén.

Szín:

Fekete (RAL 9011).

Furat:

A műanyag formázásával kapott sima átmenő furat.

Speciális kérések:

- Nincs.

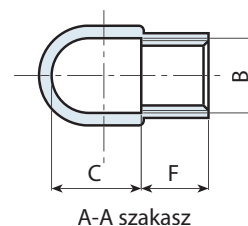
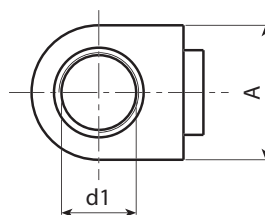
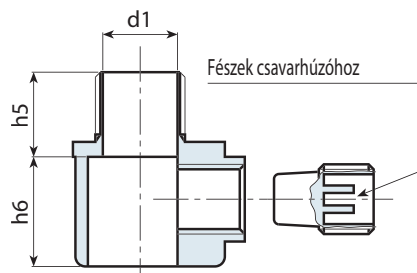
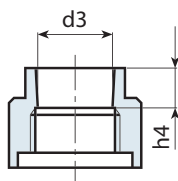
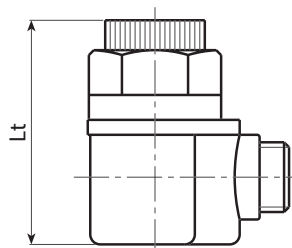
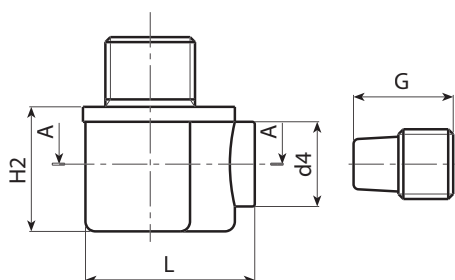
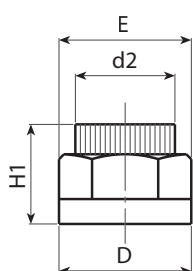

A-A szakasz

Kód	art.	B	C	D	E	F	G	L	H1	H2	h4	h5	h6	d1	d2	d3	d4	Lt	
S60038.0001	S60038.TG1001	M14	17.5	26	23	14.5	19	34.5	20	22	7	16.5	19	10.5	19	14	17	43	13
S60038.0002	S60038.TG1101	M14	17.5	26	23	14.5	19	34.5	20	22	7	16.5	19	11.5	19	14	17	43	13
S60038.0003	S60038.TG1401	M14	17.5	26	23	14.5	19	34.5	20	22	7	16.5	19	14.5	19	14	17	43	13

S599

PANEL KÁBEL BILINCS



Anyagok:

Üvegszálaspoliamid.

Olajokkal és zsírokkal szemben ellenálló.

Felületkikészítés:

Szatén.

Szín:

Fekete (RAL 9011).

Furat:

A műanyag formázásával kapott sima átmenő furat.

Speciális kérések:

- Nincs.

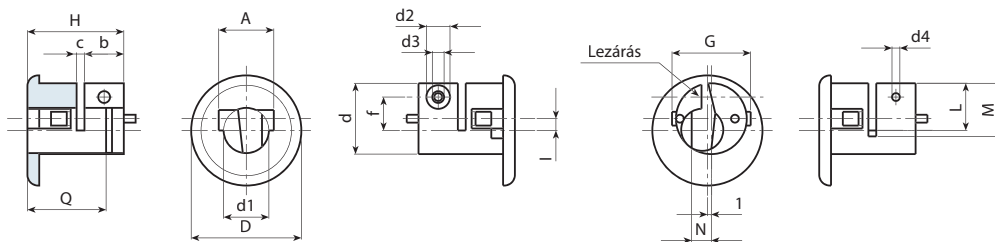

Kód	art.	D	H	d	d1	d2	d3	d4	A	b	c	f	G	I	L	M	N	Q	g
S59928.0001	S59928.T01	28	25	18	11.5	6	3	2	14	10	2	8.5	20	3	12	15	5	13	65

S860

HEGESZTŐPISZTOLY CSATLAKOZÓ ELÜLSŐ VÉDELEM



Anyagok:

Üvegszálas poliamid.

Olajokkal és zsírokkal szemben ellenálló.

Felületkikészítés:

Szatén.

Szín:

Fekete (RAL 9011).

Furat:

A műanyag formázásával kapott sima átmenő furat.

Speciális kérések:

- Nincs.

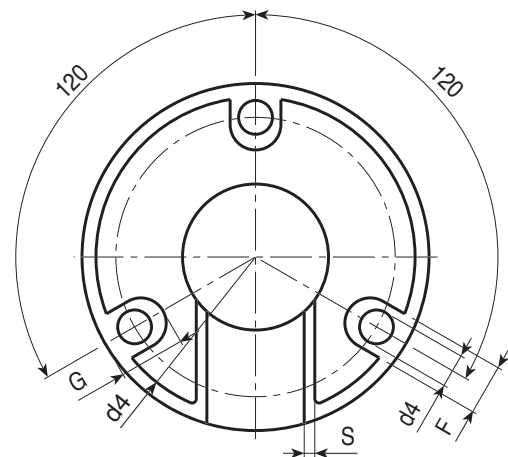
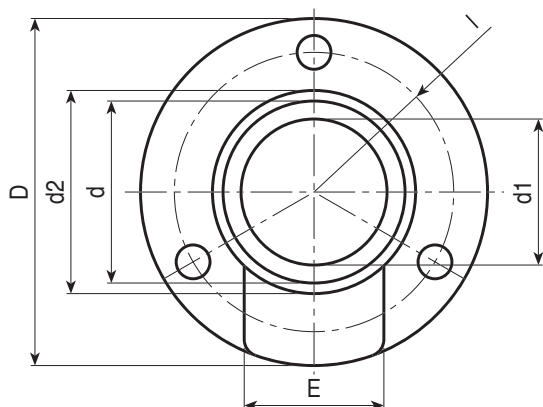
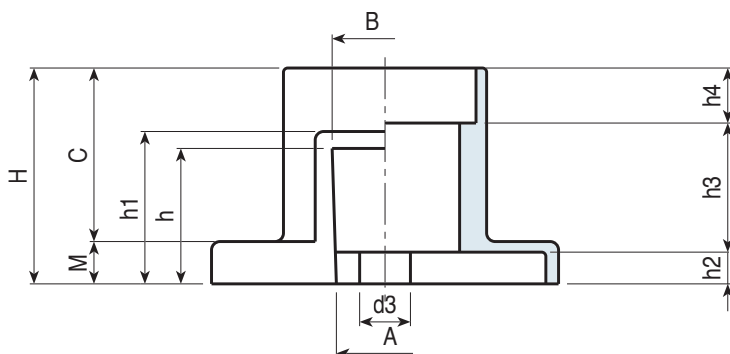
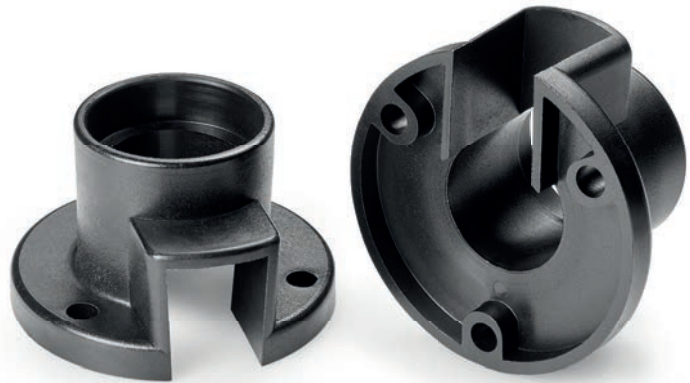

19

Kód	art.	D	H	A	B	C	E	F	G	I	M	S	h	h1	h2	h3	h4	d	d1	d2	d3	d4	g
S860.0001	S860.T01	82	51	23	25	41	34.5	12	15.5	33	10	2.5	32	36	7.5	30.5	13	43	34.5	50	12	8	65



S228

RÖVID NYAK ALÁTÉT PÁR



Anyagok:

Üvegszálás poliamid.
Olajokkal és zsírokkal szemben ellenálló.

Felületkikészítés:

Sima.

Szín:

Fekete (RAL 9011).

Furat:

A műanyag formázásával kapott sima átmenő furat.

Speciális kérések:

- Nincs.

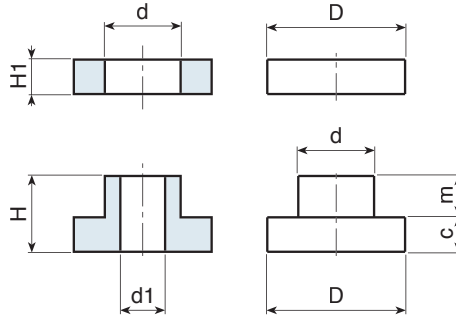

Kód	art.	D	H	d	H1	m	c	d1	g
S22820C.0001	S22820C.TG06	20	11	11	5	6.5	4.5	6.5	9

S229

SZIGETELŐ ALÁTÉT PÁR



19

Anyagok:

Üvegszálás poliamid.
Olajokkal és zsírokkal szemben ellenálló.

Felületkikészítés:

Sima.

Szín:

Fekete (RAL 9011).

Furat:

A műanyag formázásával kapott sima átmenő furat.

Speciális kérések:

- Nincs.

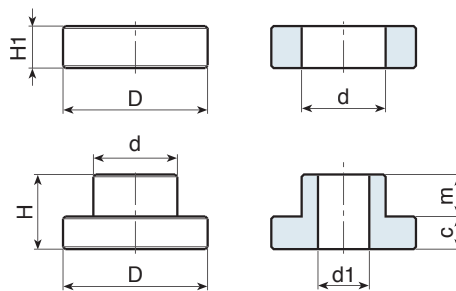

Kód	art.	D	H	d	H1	m	c	d1	g
S22931C.0001	S22931C.TG10	31	16	17.5	8.5	9	7	10.5	13

S230

SZIGETELŐ ALÁTÉT PÁR



Anyagok:

Fenolgyanta.

Olajokkal és zsírokkal szemben ellenálló.

Magas hőmérsékletekkel szemben ellenálló.

Felületkikészítés:

Magasfényű.

Szín:

Fekete (RAL 9011).

Furat:

A műanyag formázásával kapott sima átmenő furat.

Speciális kérések:

- Nincs.

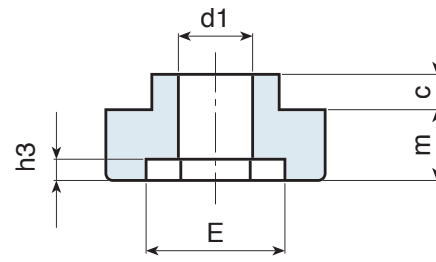
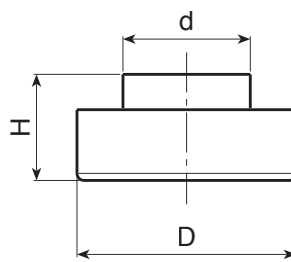
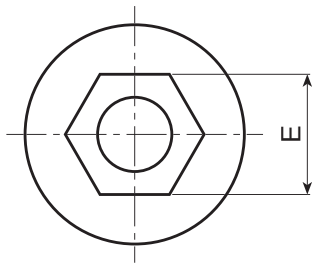
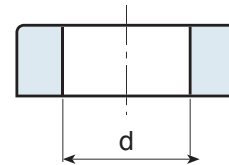
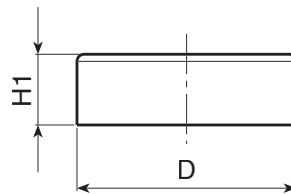

19

Kód	art.	D	d	H	H1	c	m	E	h3	d1	
S23020C.0001	S23020C.BG06	20	11	12	5	4	8	10	3	6,5	8
S23031C.0001	S23031C.BG08	31	18	15	10,5	4,5	10,5	13	3	9	22
S23031C.0003	S23031C.BG10	31	18	15	10	5	10	17	3	10,5	18
S23031C.0003	S23031C.BG12	31	18	15	10,5	4,5	10,5	19	3	13,5	15
S23038C.0001	S23038C.BG14	35	22	18	10	5	12	22	5	14,5	24



S231



SZIGETELŐ ALÁTÉT PÁR KARÉJOS MAROKCSAVARRAL RÖGZÍTŐESZKÖZKÉNT

Anyagok:

Fenolgyanta.
Olajokkal és zsírokkal szemben ellenálló.
Magas hőmérsékletekkel szemben ellenálló.

Felületkikészítés:

Magasfényű.

Szín:

Fekete (RAL 9011).

Betét:

Sárgaréz betét belsőmenetes furattal (furattolerancia: 6H).

Speciális kérések:

- Nincs.

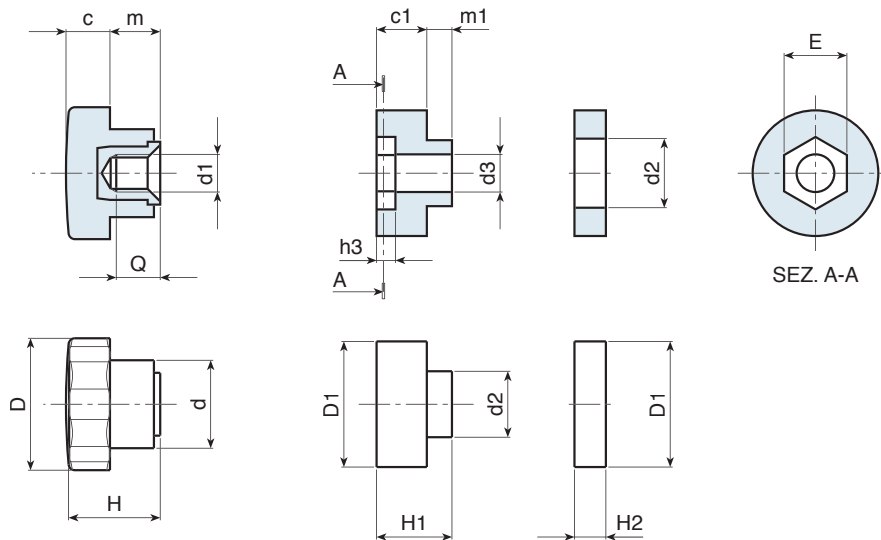

Kód	art.	D	D1	d	d1	d2	d3	c	m	c1	m1	H	H1	H2	h3	E	Q	g
S23120C.0001	S23120C.BM06VOL	22	20	14	M6	11	6	7	8	8	4	15	12	5	3	10	7	13



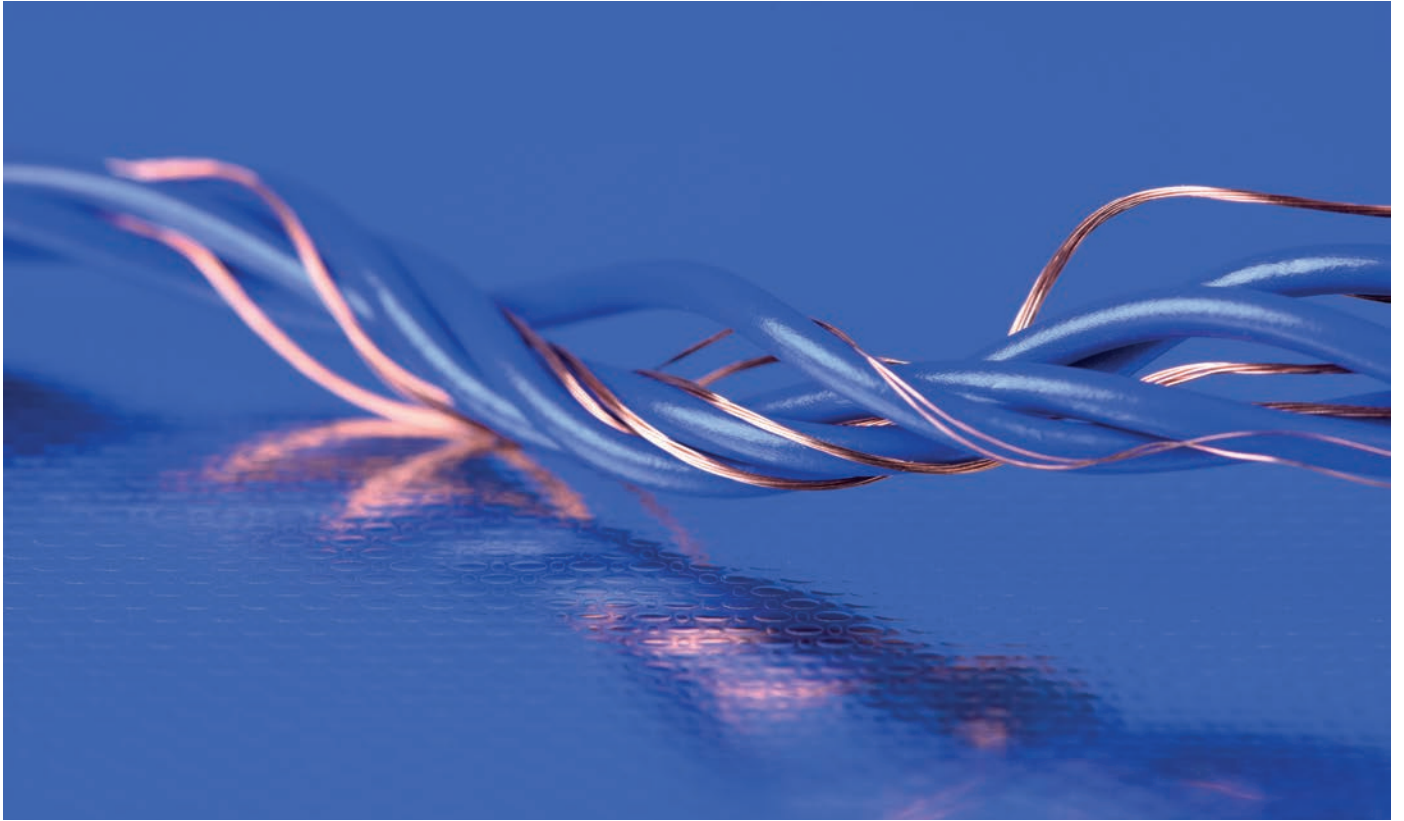

FORDÍTSA MEG A SORRENDET.

