



GRUPO - 08

POMOS MOLETEADOS DE PLÁSTICO Y METAL

Pomos moleteados de plástico y metal BOTECA

Gama de pomos con un marcado moleteado en el lado externo del botón, diseñado para ofrecer una óptima adherencia, incluso cuando se utiliza solo la punta de los dedos. Disponibles de plástico y metal (acero, acero inoxidable, aluminio). Estos pomos permiten ejercer una cierta fuerza de ajuste, a pesar de su pequeño diámetro; por este motivo, frecuentemente se utilizan en espacios reducidos. Boteco ofrece diferentes soluciones, tanto en las dimensiones como en las medidas de los pernos y de los insertos con orificio roscado. Para conocer en detalle las características de cada producto, es posible consultar la ficha técnica correspondiente.

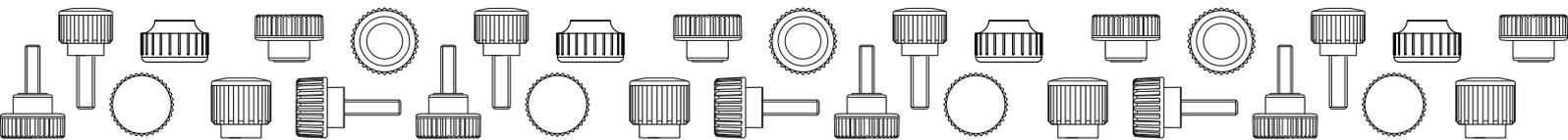

H180



PF

UL94
HB

RoHS
COMPLIANT

POMO MOLETEADO CON CUBO DE BAQUELITA CON INSERTO CON ORIFICIO ROSCADO

Materiales:

Resina fenólica.
Resistente a aceites y grasas.
Resistente a altas temperaturas.

Superficie:

Brillante.

Color:

Negro (RAL 9011).

Insertos:

Casquillo con orificio roscado ciego de latón (tolerancia rosca 6H)

Requerimientos especiales:

- Ninguna.



08

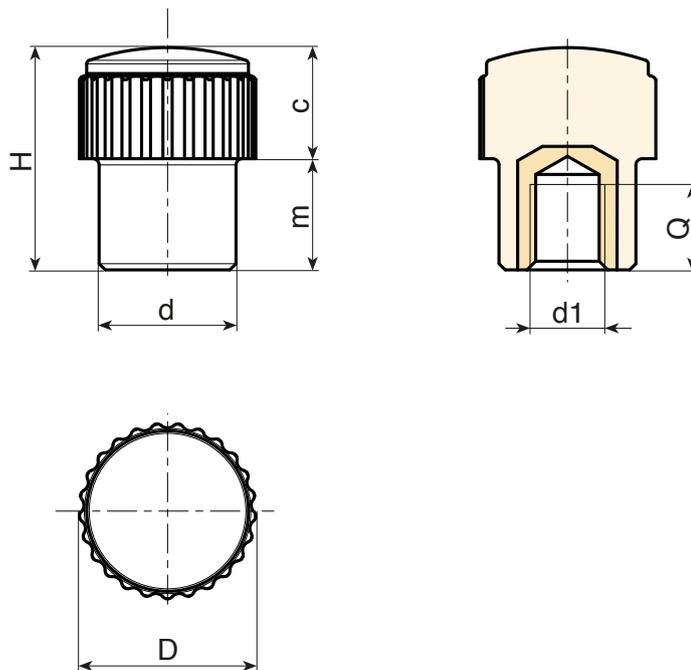

Código	art.	D	H	d	d _{16H}	Q	g
H18015.0001	H18015.BM0501	15	18	11	M5	11	5

H765



POMO MOLETEADO DESCARGADO CON CASQUILLO ROSCADO PASANTE

Materiales:

Poliamida reforzada.

Resistente a aceites y grasas.

Superficie:

Satinada.

Color:

Negro (RAL 9011).

Insertos:

H765:

Casquillo con orificio roscado pasante de latón (tolerancia rosca 6H).

H765PIN:

Casquillo con orificio roscado pasante de acero inoxidable (AISI 303) (tolerancia rosca 6H).

Requerimientos especiales:

- Bajo pedido, y por determinadas cantidades, colores según la tabla de la [pág.].

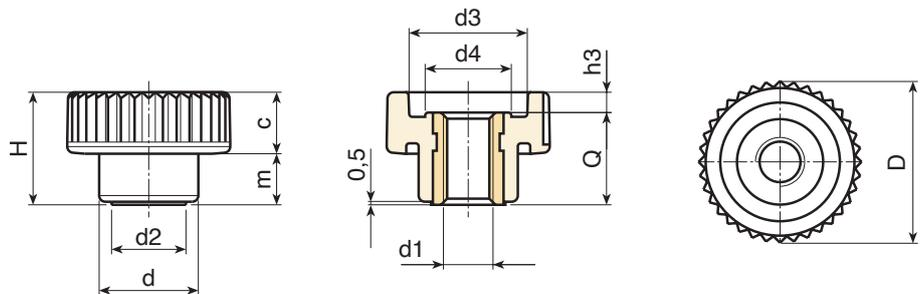

Versión H765: inserto de latón.

Código	art.	D	H	d	m	c	d2	d3	d4	h3	d1 _{6H}	Q	9
H76515.0002	H18015.BM0501	15	10.5	10	4.5	6	8	10	7.5	2	M4	8.5	2
H76515.0006	H18015.BM0501	15	10.5	10	4.5	6	8	10	7.5	2	M5	8.5	2
H76521.0002	H18015.BM0501	21	15	13	6.5	8.5	9.5	15	10.5	2.5	M5	12.5	5
H76521.0006	H18015.BM0501	21	15	13	6.5	8.5	9.5	15	10.5	2.5	M6	12.5	5
H76526.0002	H18015.BM0501	26	18	16	8.5	9.5	12	19	13	3	M6	15	10
H76526.0004	H18015.BM0501	26	18	16	8.5	9.5	12	19	13	3	M8	15	10
H76533.0002	H18015.BM0501	32	23	20	10.5	12.5	15	23	16	5	M8	18	16
H76533.0004	H18015.BM0501	32	23	20	10.5	12.5	15	23	16	5	M10	18	16
H76540.0002	H18015.BM0501	40	28	25	12.5	15.5	18	28	21	6	M8	22	31
H76540.0004	H18015.BM0501	40	28	25	12.5	15.5	18	28	21	6	M10	22	32
H76540.0006	H18015.BM0501	40	28	25	12.5	15.5	18	28	21	6	M12	22	32
H76540.0008	H18015.BM0501	40	28	25	12.5	15.5	18	28	21	6	M14	22	34

Versión H765PIN: inserto de acero inoxidable AISI 303.

INOX

Código	art.	D	H	d	m	c	d2	d3	d4	h3	d1 _{6H}	Q	9
H76515.0003	H18015.BM0501	15	10.5	10	4.5	6	8	10	7.5	2	M4	8.5	3
H76515.0007	H18015.BM0501	15	10.5	10	4.5	6	8	10	7.5	2	M5	8.5	3
H76521.0003	H18015.BM0501	21	15	13	6.5	8.5	9.5	15	10.5	2.5	M5	12.5	6
H76521.0007	H18015.BM0501	21	15	13	6.5	8.5	9.5	15	10.5	2.5	M6	12.5	6
H76526.0003	H18015.BM0501	26	18	16	8.5	9.5	12	19	13	3	M6	15	11.5
H76526.0005	H18015.BM0501	26	18	16	8.5	9.5	12	19	13	3	M8	15	11.5
H76533.0003	H18015.BM0501	32	23	20	10.5	12.5	15	23	16	5	M8	18	18
H76533.0005	H18015.BM0501	32	23	20	10.5	12.5	15	23	16	5	M10	18	18
H76540.0003	H18015.BM0501	40	28	25	12.5	15.5	18	28	21	6	M8	22	32
H76540.0005	H18015.BM0501	40	28	25	12.5	15.5	18	28	21	6	M10	22	31
H76540.0007	H18015.BM0501	40	28	25	12.5	15.5	18	28	21	6	M12	22	34



H766



PA6
+G.F.

UL94
HB



POMO MOLETEADO DESCARGADO CON PERNO ROSCADO

Materiales:

Poliamida reforzada.
Resistente a aceites y grasas.

Superficie:

Satinada.

Color:

Negro (RAL 9011).

Insertos:

Perno roscado de acero galvanizado (tolerancia rosca 6g).

Requerimientos especiales:

- Bajo pedido, y por determinadas cantidades, los insertos se pueden suministrar con la longitud deseada.
- Bajo pedido, y por determinadas cantidades, los insertos se pueden suministrar de otro material.
- Bajo pedido, y por determinadas cantidades, colores según la tabla de la [pág.].

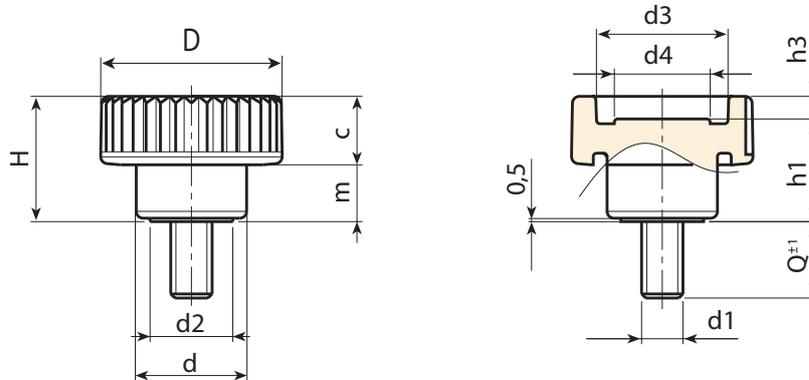

Código	art.	D	H	d	m	c	d2	d3	d4	h1	h3	LM	d1 _{6g}	Q	g
H76615.0001	H18015.BM0501	15	10.5	10	4.5	6	8	10	7.5	8.5	2	40	M4	11	2,5
H76615.0004	H18015.BM0501	15	10.5	10	4.5	6	8	10	7.5	8.5	2	40	M4	15	3
H76615.0007	H18015.BM0501	15	10.5	10	4.5	6	8	10	7.5	8.5	2	40	M4	19	3,5
H76615.0013	H18015.BM0501	15	10.5	10	4.5	6	8	10	7.5	8.5	2	40	M5	11	4
H76615.0016	H18015.BM0501	15	10.5	10	4.5	6	8	10	7.5	8.5	2	40	M5	15	4,5
H76615.0018	H18015.BM0501	15	10.5	10	4.5	6	8	10	7.5	8.5	2	40	M5	19	5
H76621.0003	H18015.BM0501	21	15	13	6.5	8.5	9.5	15	10.5	12.5	2.5	40	M5	10	6,5
H76621.0005	H18015.BM0501	21	15	13	6.5	8.5	9.5	15	10.5	12.5	2.5	40	M5	16	6,5
H76621.0007	H18015.BM0501	21	15	13	6.5	8.5	9.5	15	10.5	12.5	2.5	40	M5	20	7,5
H76621.0011	H18015.BM0501	21	15	13	6.5	8.5	9.5	15	10.5	12.5	2.5	40	M5	30	9,5
H76621.0015	H18015.BM0501	21	15	13	6.5	8.5	9.5	15	10.5	12.5	2.5	40	M6	10	7,5
H76621.0022	H18015.BM0501	21	15	13	6.5	8.5	9.5	15	10.5	12.5	2.5	40	M6	16	8,5
H76621.0024	H18015.BM0501	21	15	13	6.5	8.5	9.5	15	10.5	12.5	2.5	40	M6	20	9
H76621.0029	H18015.BM0501	21	15	13	6.5	8.5	9.5	15	10.5	12.5	2.5	40	M6	25	10,5
H76626.0002	H18015.BM0501	26	18	16	8.5	9.5	12	19	13	15	3	80	M6	10	10
H76626.0006	H18015.BM0501	26	18	16	8.5	9.5	12	19	13	15	3	80	M6	16	11
H76626.0009	H18015.BM0501	26	18	16	8.5	9.5	12	19	13	15	3	80	M6	20	11,5
H76626.0012	H18015.BM0501	26	18	16	8.5	9.5	12	19	13	15	3	80	M6	25	12,5
H76626.0029	H18015.BM0501	26	18	16	8.5	9.5	12	19	13	15	3	80	M8	16	15,5
H76626.0031	H18015.BM0501	26	18	16	8.5	9.5	12	19	13	15	3	80	M8	20	16,5
H76626.0034	H18015.BM0501	26	18	16	8.5	9.5	12	19	13	15	3	80	M8	25	18,5
H76633.0005	H18015.BM0501	32	23	20	10.5	12.5	15	23	16	18	5	80	M8	16	21
H76633.0008	H18015.BM0501	32	23	20	10.5	12.5	15	23	16	18	5	80	M8	20	24
H76633.0013	H18015.BM0501	32	23	20	10.5	12.5	15	23	16	18	5	80	M8	30	30
H76633.0022	H18015.BM0501	32	23	20	10.5	12.5	15	23	16	18	5	80	M10	20	30
H76633.0025	H18015.BM0501	32	23	20	10.5	12.5	15	23	16	18	5	80	M10	30	30,5
H76633.0026	H18015.BM0501	32	23	20	10.5	12.5	15	23	16	18	5	80	M10	40	35,5
H76640.0003	H18015.BM0501	40	28	25	12.5	15.5	18	28	21	22	6	100	M8	16	29,5
H76640.0005	H18015.BM0501	40	28	25	12.5	15.5	18	28	21	22	6	100	M8	30	38
H76640.0006	H18015.BM0501	40	28	25	12.5	15.5	18	28	21	22	6	100	M8	40	44
H76640.0011	H18015.BM0501	40	28	25	12.5	15.5	18	28	21	22	6	100	M10	30	46
H76640.0019	H18015.BM0501	40	28	25	12.5	15.5	18	28	21	22	6	100	M12	50	78

LM = Longitud máxima moldeable.
Longitudes perno bajo pedido, con un mínimo de 250 unidades.



H766CIN

POMO MOLETEADO DESCARGADO CON PERNO ROSCADO INOXIDABLE

+135°
-30°

PA6
+G.F.

UL94
HB

RoHS
COMPLIANT

INOX

Materiales:

Poliamida reforzada.
Resistente a aceites y grasas.

Superficie:

Satinada.

Color:

Negro (RAL 9011).

Insertos:

Perno roscado de acero inoxidable (AISI 303) (tolerancia rosca 6g).

Requerimientos especiales:

- Bajo pedido, y por determinadas cantidades, los insertos se pueden suministrar con la longitud deseada.
- Bajo pedido, y por determinadas cantidades, colores según la tabla de la [pág.].

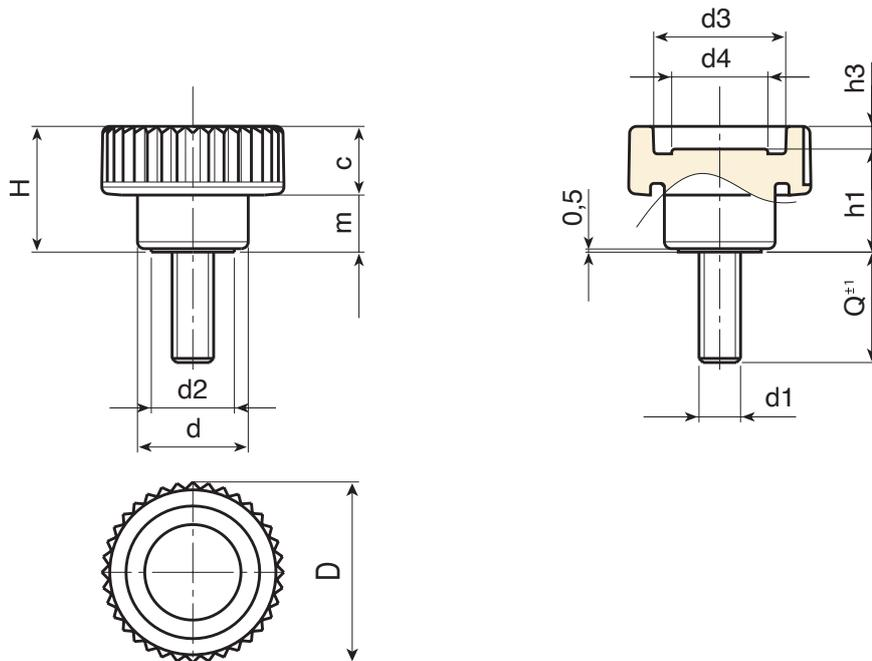

INOX

Código	art.	D	H	d	m	c	d2	d3	d4	h1	h3	LM	d1 _{6g}	Q	
H76615.0017	H18015.BM0501	15	10.5	10	4.5	6	8	10	7.5	8.5	2	40	M5	15	-
H76621.0006	H18015.BM0501	21	15	13	6.5	8.5	9.5	15	10.5	12.5	2.5	40	M5	16	9.5
H76621.0019	H18015.BM0501	21	15	13	6.5	8.5	9.5	15	10.5	12.5	2.5	40	M6	15	-
H76626.0010	H18015.BM0501	26	18	16	8.5	9.5	12	19	13	15	3	80	M6	20	-
H76626.0032	H18015.BM0501	26	18	16	8.5	9.5	12	19	13	15	3	80	M8	20	16.5
H76633.0017	H18015.BM0501	32	23	20	10.5	12.5	15	23	16	18	5	80	M8	40	36
H76640.0009	H18015.BM0501	40	28	25	12.5	15.5	18	28	21	22	6	100	M10	20	-
H76640.0018	H18015.BM0501	40	28	25	12.5	15.5	18	28	21	22	6	100	M12	30	-

LM = Longitud máxima moldeable.

Longitudes perno bajo pedido, con un mínimo de 250 unidades.



H767



PA6
+G.F.

UL94
HB



POMO MOLETEADO DESCARGADO CON CASQUILLO ROSCADO CIEGO

Materiales:

Poliamida reforzada.
Resistente a aceites y grasas.

Superficie:

Satinada.

Color:

Negro (RAL 9011).

Insertos:

Casquillo con orificio roscado ciego de latón (tolerancia rosca 6H).

Requerimientos especiales:

- Bajo pedido, y por determinadas cantidades, los insertos se pueden suministrar de otro material.
- Bajo pedido, y por determinadas cantidades, colores según la tabla de la [pág.].



08

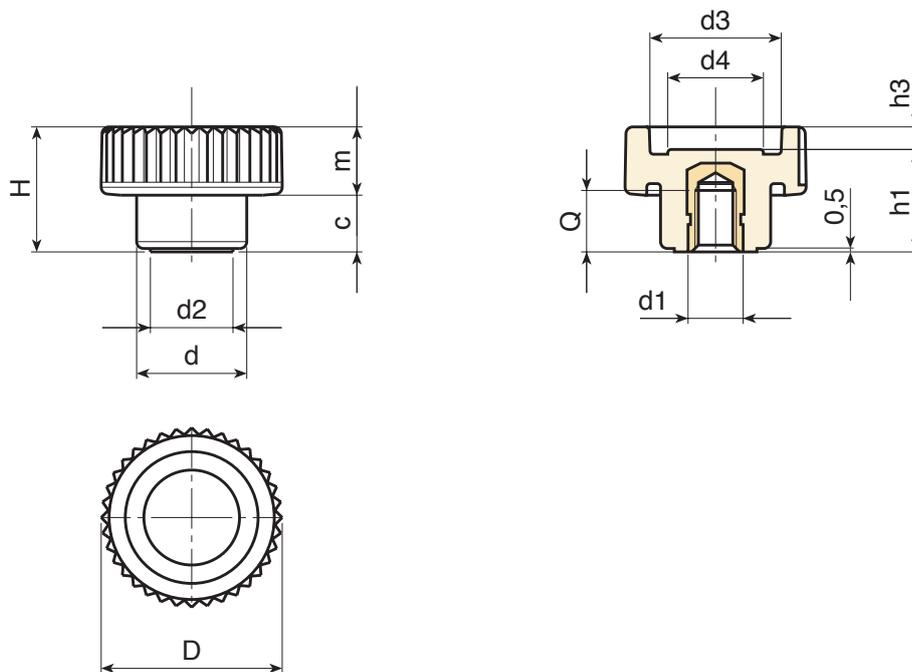

Código	art.	D	H	d	m	c	d2	d3	d4	h1	h3	d1 _{6H}	Q	
H76721.0002	H18015.BM0501	21	15	13	6.5	8.5	9.5	15	10.5	12.5	2.5	M5	7	5.5
H76721.0005	H18015.BM0501	21	15	13	6.5	8.5	9.5	15	10.5	12.5	2.5	M6	7	6
H76726.0002	H18015.BM0501	26	18	16	8.5	9.5	12	19	13	15	3	M6	9	8
H76726.0005	H18015.BM0501	26	18	16	8.5	9.5	12	19	13	15	3	M8	8	8.5
H76733.0002	H18015.BM0501	32	23	20	10.5	12.5	15	23	16	18	5	M8	11	15.5
H76733.0004	H18015.BM0501	32	23	20	10.5	12.5	15	23	16	18	5	M10	10	16
H76740.0001	H18015.BM0501	40	28	25	12.5	15.5	18	28	21	22	6	M8	14	27
H76740.0002	H18015.BM0501	40	28	25	12.5	15.5	18	28	21	22	6	M10	14	28
H76740.0003	H18015.BM0501	40	28	25	12.5	15.5	18	28	21	22	6	M12	12	29

H757

+135°
-30°

PA6
+G.F.

UL94
HB

RoHS
COMPLIANT

POMO MOLETEADO MACIZO CON CASQUILLO ROSCADO CIEGO

Materiales:

Poliamida reforzada.
Resistente a aceites y grasas.

Superficie:

Satinada.

Color:

Negro (RAL 9011).

Insertos:

Casquillo con orificio roscado ciego de latón (tolerancia rosca 6H).

Requerimientos especiales:

- Bajo pedido, y por determinadas cantidades, los insertos se pueden suministrar de otro material.
- Bajo pedido, y por determinadas cantidades, colores según la tabla de la [pág.].

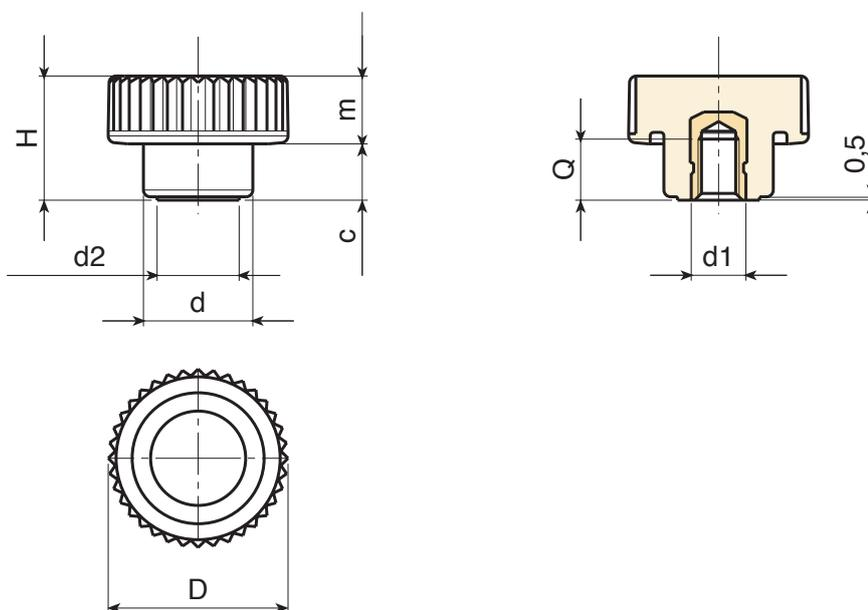

Código	art.	D	H	d	m	c	d2	d1 _{6H}	Q	
H75726.0007	H18015.BM0501	26	18	16	8.5	9.5	12	M5	6	9
H75726.0008	H18015.BM0501	26	18	16	8.5	9.5	12	M6	9	10
H75726.0009	H18015.BM0501	26	18	16	8.5	9.5	12	M8	8	11

H753

POMO MOLETEADO MACIZO CON PERNO ROSCADO



PA6
+G.F.

UL94
HB



Materiales:

Poliamida reforzada.
Resistente a aceites y grasas.

Superficie:

Satinada.

Color:

Negro (RAL 9011).

Insertos:

Perno roscado de acero galvanizado (tolerancia rosca 6g).

Requerimientos especiales:

- Bajo pedido, y por determinadas cantidades, los insertos se pueden suministrar con la longitud deseada.
- Bajo pedido, y por determinadas cantidades, los insertos se pueden suministrar de otro material.
- Bajo pedido, y por determinadas cantidades, colores según la tabla de la [pág.].



08

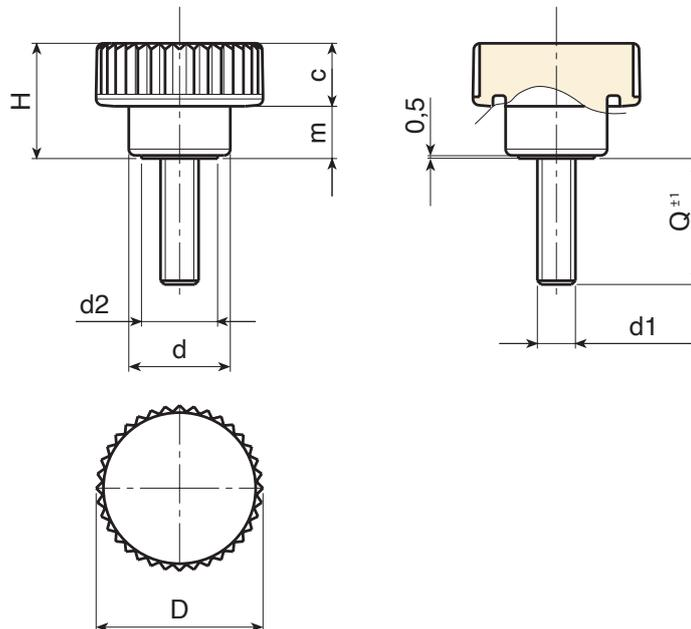

Código	art.	D	H	d	m	c	d2	LM	d1 _{6g}	Q	
H75326.0004	H18015.BM0501	26	18	16	8.5	9.5	12	50	M5	20	10
H75326.0008	H18015.BM0501	26	18	16	8.5	9.5	12	50	M6	20	13
H75326.0009	H18015.BM0501	26	18	16	8.5	9.5	12	50	M6	25	14
H75326.0012	H18015.BM0501	26	18	16	8.5	9.5	12	50	M8	20	20
H75326.0014	H18015.BM0501	26	18	16	8.5	9.5	12	50	M8	30	22

LM = Longitud máxima moldeable.

Longitudes perno bajo pedido, con un mínimo de 250 unidades.



H758



POMO MOLETEADO CON CUBO CON CASQUILLO ROSCADO CIEGO

Materiales:

Poliamida reforzada.
Resistente a aceites y grasas.

Superficie:

Satinada.

Color:

Negro (RAL 9011).

Insertos:

Casquillo con orificio roscado ciego de latón (tolerancia rosca 6H).

Requerimientos especiales:

- Bajo pedido, y por determinadas cantidades, los insertos se pueden suministrar de otro material.
- Bajo pedido, y por determinadas cantidades, colores según la tabla de la [pág.].

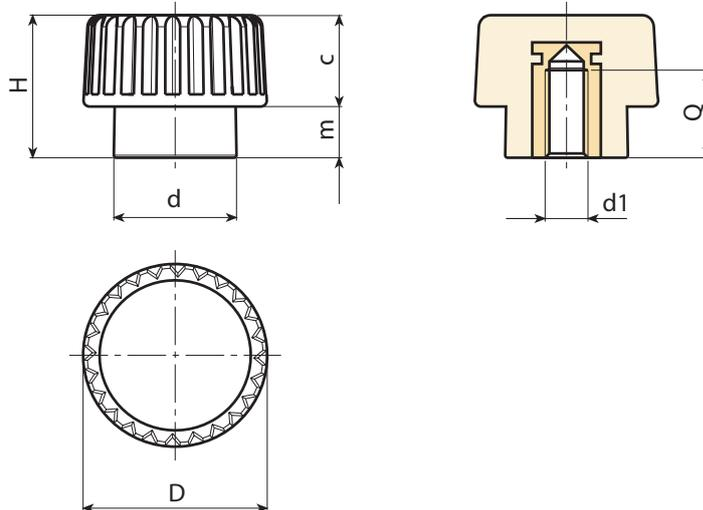

Código	art.	D	H	d	m	c	d1 ^{6H}	Q	g
H75815.0002	H18015.BM0501	15	12	10	4.5	7.5	M4	7	4
H75815.0005	H18015.BM0501	15	12	10	4.5	7.5	M5	7	4
H75815.0010	H18015.BM0501	15	12	10	4.5	7.5	M6	7	4

H759



PA6
+G.F.

UL94
HB



POMO MOLETEADO CON CUBO CON PERNO ROSCADO

Materiales:

Poliamida reforzada.
Resistente a aceites y grasas.

Superficie:

Satinada.

Color:

Negro (RAL 9011).

Insertos:

Perno roscado de acero galvanizado (tolerancia rosca 6g).

Requerimientos especiales:

- Bajo pedido, y por determinadas cantidades, los insertos se pueden suministrar con la longitud deseada.
- Bajo pedido, y por determinadas cantidades, los insertos se pueden suministrar de otro material.
- Bajo pedido, y por determinadas cantidades, colores según la tabla de la [pág.].



08

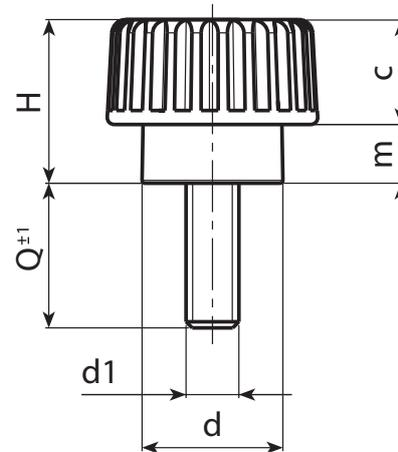
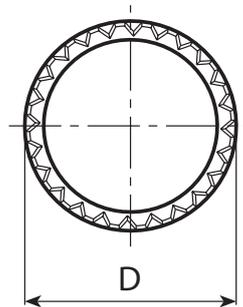

Código	art.	D	H	d	m	c	LM	d1 _{6g}	Q	
H75915.0002	H18015.BM0501	15	12	10	4.5	7.5	70	M3	11	3
H75915.0004	H18015.BM0501	15	12	10	4.5	7.5	70	M3	24	3,5
H75915.0005	H18015.BM0501	15	12	10	4.5	7.5	70	M4	10	3,5
H75915.0009	H18015.BM0501	15	12	10	4.5	7.5	70	M4	20	4
H75915.0014	H18015.BM0501	15	12	10	4.5	7.5	70	M4	30	4,5
H75915.0020	H18015.BM0501	15	12	10	4.5	7.5	70	M5	10	4
H75915.0024	H18015.BM0501	15	12	10	4.5	7.5	70	M5	16	4,5
H75915.0025	H18015.BM0501	15	12	10	4.5	7.5	70	M5	20	5,5
H75915.0026	H18015.BM0501	15	12	10	4.5	7.5	70	M5	30	6,5
H75915.0028	H18015.BM0501	15	12	10	4.5	7.5	70	M6	10	5
H75915.0030	H18015.BM0501	15	12	10	4.5	7.5	70	M6	16	6
H75915.0032	H18015.BM0501	15	12	10	4.5	7.5	70	M6	20	7,5

LM = Longitud máxima moldeable.
Longitudes perno bajo pedido, con un mínimo de 250 unidades.



H760

POMO MOLETEADO CON PERNO ROSCADO



Materiales:

Poliamida reforzada.
Resistente a aceites y grasas.

Superficie:

Satinada.

Color:

Negro (RAL 9011).

Insertos:

Perno roscado de acero galvanizado (tolerancia rosca 6g).

Requerimientos especiales:

- Bajo pedido, y por determinadas cantidades, los insertos se pueden suministrar con la longitud deseada.
- Bajo pedido, y por determinadas cantidades, los insertos se pueden suministrar de otro material.
- Bajo pedido, y por determinadas cantidades, colores según la tabla de la [pág.].

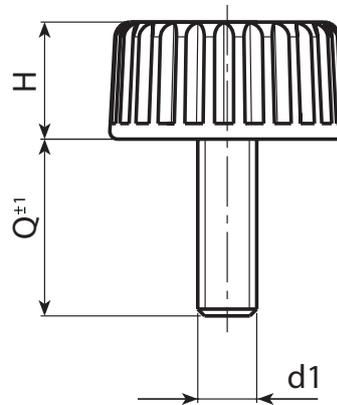
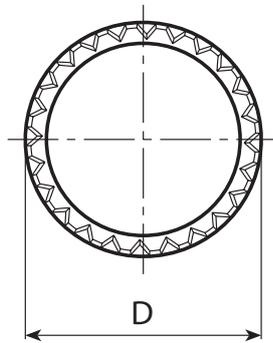

Código	art.	D	H	LM	d1 _{6g}	Q	g
H76015.0004	H76015.TM04X1301	15	8	77	M4	13	2
H76015.0005	H76015.TM04X1501	15	8	77	M4	15	2
H76015.0009	H76015.TM04X1901	15	8	77	M4	19	2,5
H76015.0012	H76015.TM04X2401	15	8	77	M4	24	3
H76015.0021	H76015.TM05X1501	15	8	77	M5	15	4
H76015.0026	H76015.TM05X1901	15	8	77	M5	19	4,5
H76015.0027	H76015.TM05X2401	15	8	77	M5	24	5
H76015.0029	H76015.TM05X2901	15	8	77	M5	29	5,5
H76015.0035	H76015.TM06X1501	15	8	77	M6	15	5,5
H76015.0039	H76015.TM06X1901	15	8	77	M6	19	6,5
H76015.0042	H76015.TM06X2401	15	8	77	M6	24	7
H76015.0043	H76015.TM06X2901	15	8	77	M6	29	7,5

LM = Longitud máxima moldeable.
Longitudes perno bajo pedido, con un mínimo de 250 unidades.



H770



PA6
+G.F.

UL94
HB



POMO MOLETEADO CON CASQUILLO ROSCADO CIEGO

Materiales:

Poliamida reforzada.
Resistente a aceites y grasas.

Superficie:

Satinada.

Color:

Negro (RAL 9011).

Insertos:

Casquillo con orificio roscado ciego de latón (tolerancia rosca 6H).

Requerimientos especiales:

- Bajo pedido, y por determinadas cantidades, los insertos se pueden suministrar de otro material.
- Bajo pedido, y por determinadas cantidades, colores según la tabla de la [pág.].

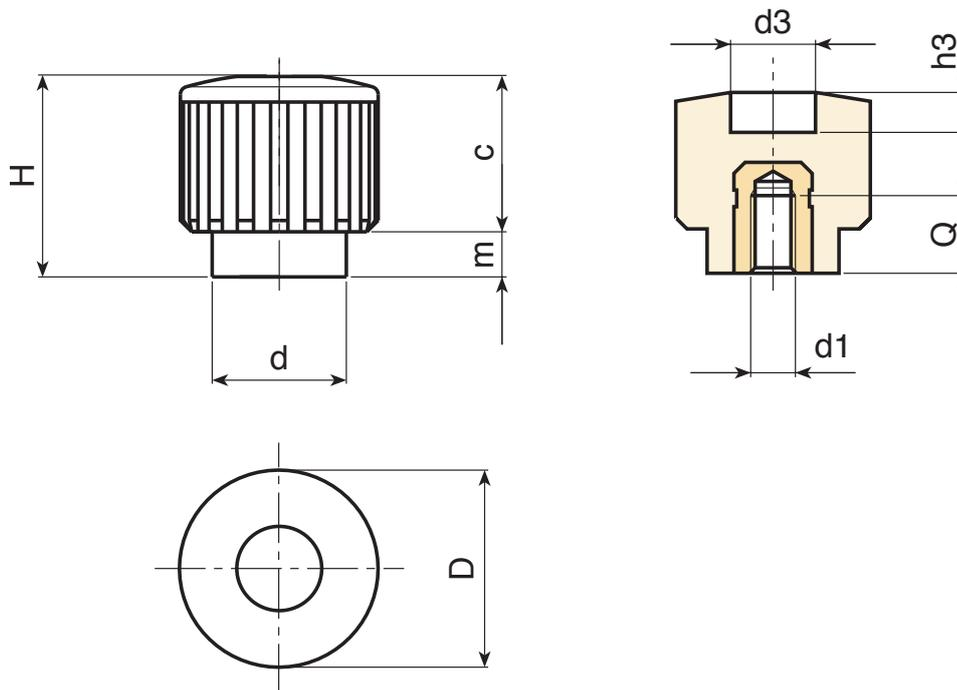

Código	art.	D	H	d	m	c	d3	h3	d1 _{6H}	Q	g
H77018.0001	H18015.BM0501	17.5	17.5	12	4	13.5	9	5	M4	7	5
H77018.0002	H18015.BM0501	17.5	17.5	12	4	13.5	9	5	M5	7	5
H77018.0003	H18015.BM0501	17.5	17.5	12	4	13.5	9	5	M6	7	5

H771

POMO MOLETEADO CON PERNO ROSCADO



Materiales:

Poliamida reforzada.

Resistente a aceites y grasas.

Superficie:

Satinada.

Color:

Negro (RAL 9011).

Insertos:

Perno roscado de acero galvanizado (tolerancia rosca 6g).

Requerimientos especiales:

- Bajo pedido, y por determinadas cantidades, los insertos se pueden suministrar con la longitud deseada.
- Bajo pedido, y por determinadas cantidades, los insertos se pueden suministrar de otro material.
- Bajo pedido, y por determinadas cantidades, colores según la tabla de la [pág.].

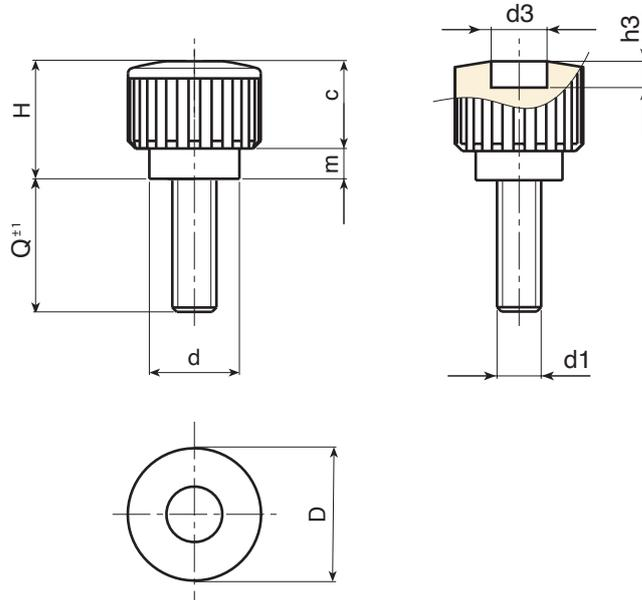

Código	art.	D	H	d	m	c	d3	h3	LM	d1.6g	Q	g
H77118.0001	H18015.BM0501	17.5	17.5	12	4	13.5	9	5	50	M4	10	6
H77118.0005	H18015.BM0501	17.5	17.5	12	4	13.5	9	5	50	M4	16	6,5
H77118.0008	H18015.BM0501	17.5	17.5	12	4	13.5	9	5	50	M4	30	8
H77118.0010	H18015.BM0501	17.5	17.5	12	4	13.5	9	5	60	M5	10	6,5
H77118.0012	H18015.BM0501	17.5	17.5	12	4	13.5	9	5	60	M5	16	7
H77118.0013	H18015.BM0501	17.5	17.5	12	4	13.5	9	5	60	M5	20	8
H77118.0024	H18015.BM0501	17.5	17.5	12	4	13.5	9	5	60	M6	16	8,5
H77118.0026	H18015.BM0501	17.5	17.5	12	4	13.5	9	5	60	M6	20	9

LM = Longitud máxima moldeable.

Longitudes perno bajo pedido, con un mínimo de 250 unidades.



H772



PA6
+G.F.

UL94
HB



POMO MOLETEADO CON CASQUILLO ROSCADO PASANTE

Materiales:

Poliamida reforzada.
Resistente a aceites y grasas.

Superficie:

Satinada.

Color:

Negro (RAL 9011).

Insertos:

Casquillo con orificio roscado pasante de latón (tolerancia rosca 6H).

Requerimientos especiales:

- Bajo pedido, y por determinadas cantidades, los insertos se pueden suministrar de otro material.
- Bajo pedido, y por determinadas cantidades, colores según la tabla de la [pág.].



08

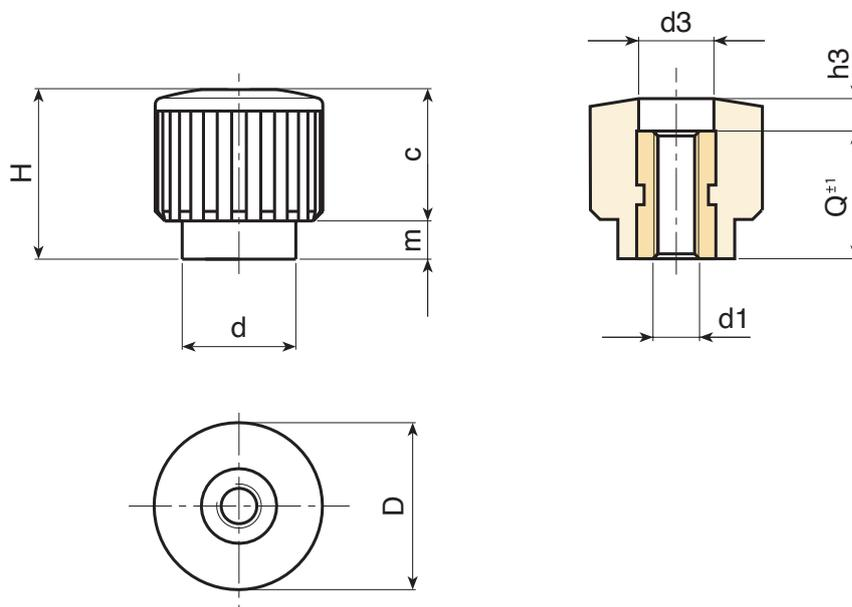

Código	art.	D	H	d	m	c	d3	h3	d1 ^{6H}	Q	
H77218.0001	H18015.BM0501	17.5	17.5	12	4	13.5	9	4.5	M4	13	5.5
H77218.0002	H18015.BM0501	17.5	17.5	12	4	13.5	9	4.5	M5	13	5.5
H77218.0003	H18015.BM0501	17.5	17.5	12	4	13.5	9	4.5	M6	13	5.5

H773

+135°
-30°

PA6
+G.F.

UL94
HB

RoHS
COMPLIANT

POMO MOLETEADO CON CORTE DESTORNILLADOR Y CASQUILLO ROSCADO CIEGO

Materiales:

Poliamida reforzada.

Resistente a aceites y grasas.

Superficie:

Satinada.

Color:

Negro (RAL 9011).

Insertos:

Casquillo con orificio roscado ciego de latón (tolerancia rosca 6H).

Requerimientos especiales:

- Bajo pedido, y por determinadas cantidades, los insertos se pueden suministrar de otro material.
- Bajo pedido, y por determinadas cantidades, colores según la tabla de la [pág.].

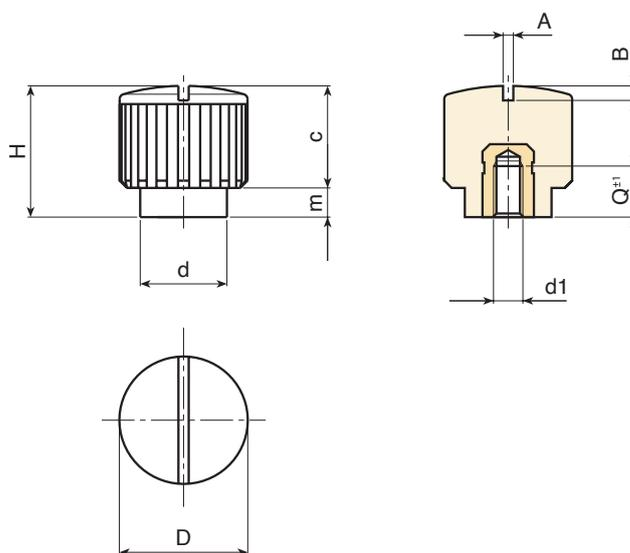

Código	art.	D	H	d	m	c	A	B	d1 _{6H}	Q	g
H77318.0001	H18015.BM0501	17.5	18	12	4	14	1.2	1.5	M4	7	6.5
H77318.0002	H18015.BM0501	17.5	18	12	4	14	1.2	1.5	M5	7	7
H77318.0003	H18015.BM0501	17.5	18	12	4	14	1.2	1.5	M6	7	7

H774



POMO MOLETEADO CON CORTE DESTORNILLADOR Y PERNO ROSCADO

Materiales:

Poliamida reforzada.
Resistente a aceites y grasas.

Superficie:

Satinada.

Color:

Negro (RAL 9011).

Insertos:

Perno roscado de acero galvanizado (tolerancia rosca 6g).

Requerimientos especiales:

- Bajo pedido, y por determinadas cantidades, los insertos se pueden suministrar con la longitud deseada.
- Bajo pedido, y por determinadas cantidades, los insertos se pueden suministrar de otro material.
- Bajo pedido, y por determinadas cantidades, colores según la tabla de la [pág.].



08

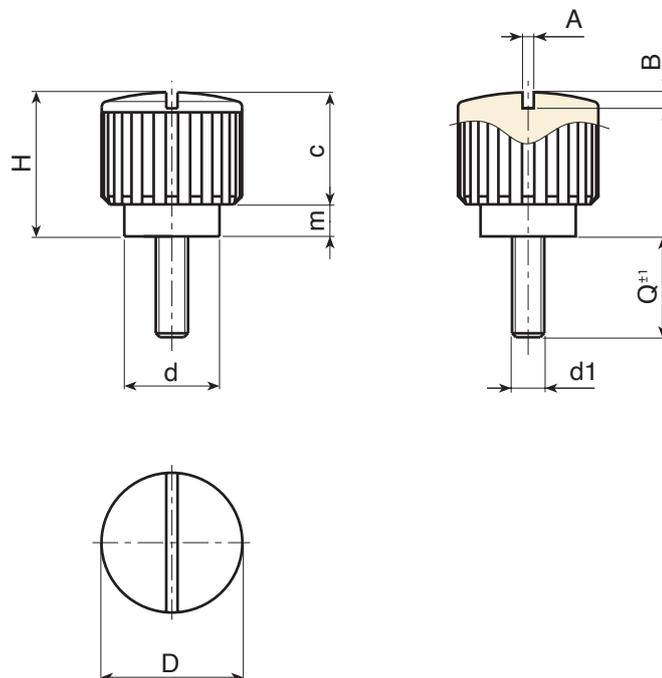

Código	art.	D	H	d	m	c	A	B	LM	d1 _{6g}	Q	g
H77418.0003	H18015.BM0501	17.5	18	12	4	14	1.2	1.5	50	M4	30	7.5
H77418.0006	H18015.BM0501	17.5	18	12	4	14	1.2	1.5	60	M5	30	9
H77418.0009	H18015.BM0501	17.5	18	12	4	14	1.2	1.5	60	M6	30	11

LM = Longitud máxima moldeable.

Longitudes perno bajo pedido, con un mínimo de 250 unidades.



H172



POMO MOLETEADO CON CORTE DESTORNILLADOR Y PERNO ROSCADO

Materiales:

Poliamida reforzada.
Resistente a aceites y grasas.

Superficie:

Satinada.

Color:

Negro (RAL 9011).

Insertos:

Perno roscado de acero galvanizado (tolerancia rosca 6g).

Requerimientos especiales:

- Bajo pedido, y por determinadas cantidades, los insertos se pueden suministrar con la longitud deseada.
- Bajo pedido, y por determinadas cantidades, los insertos se pueden suministrar de otro material.
- Bajo pedido, y por determinadas cantidades, colores según la tabla de la [pág.].

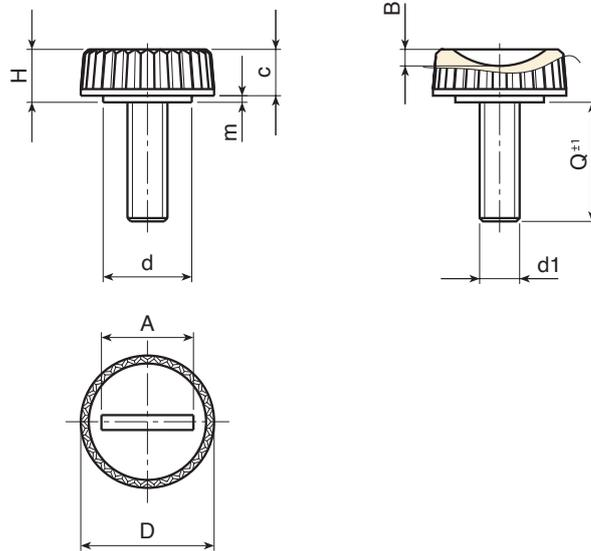

Código	art.	D	H	d	m	c	A	B	LM	d1 _{6g}	Q	g
H17220.0003	H17220.TM06X1501	20	8	13,5	1	7	14	2,5	39	M6	15	7

LM = Longitud máxima moldeable.
Longitudes perno bajo pedido, con un mínimo de 250 unidades.



H171

POMO MOLETEADO CON CUBO CORTO



PA6
+G.F.

UL94
HB



Materiales:

Poliamida reforzada.
Resistente a aceites y grasas.

Superficie:

Satinada.

Color:

Negro (RAL 9011).

Insertos:

H171:

Perno roscado de acero galvanizado (tolerancia rosca 6g).

H171CON:

Casquillo con orificio roscado ciego de latón (tolerancia rosca 6H).

Requerimientos especiales:

- Bajo pedido, y por determinadas cantidades, los insertos se pueden suministrar con la longitud deseada, con un mínimo de 100 unidades.

08

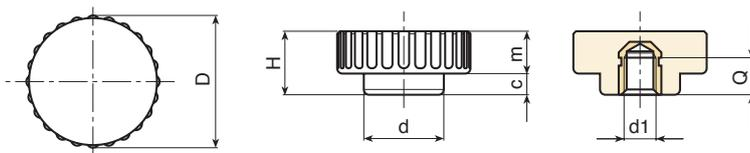
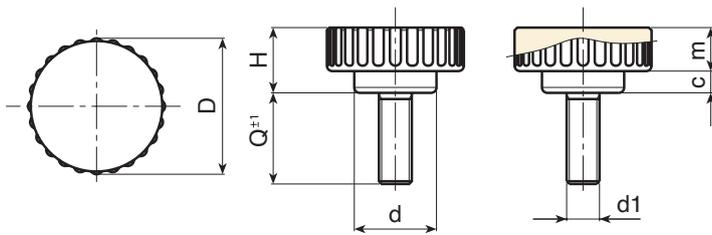

Versión H171CON: Con casquillo de latón.

Código	art.	D	H	d	m	c	d1 _{6H}	g
H17125.0002	H18015.BM0501	25	12	15.5	4	8	M6	7
H17125.0015	H18015.BM0501	25	12	15.5	4	8	M6	8

Versión H171: Con perno de acero galvanizado.

Código	art.	D	H	d	m	c	LM	d1 _{6g}	Q	g
H17125.0006	H18015.BM0501	25	12	15.5	4	8	40	M6	20	11
H17125.0019	H18015.BM0501	25	12	15.5	4	8	40	M8	20	15

LM = Longitud máxima moldeable.

Longitudes perno bajo pedido, con un mínimo de 250 unidades.



W459HIN

NEW

+200°
-40°

Aisi
304

RoHS
COMPLIANT

POMO MOLETEADO DE ACERO INOXIDABLE CON ORIFICIO ROSCADO

INOX

Materiales:

Acero inoxidable microfundido (AISI 304).

Superficie:

Satinada por electropulido.

Color:

Natural.

Orificio:

Orificio roscado ciego (tolerancia rosca 6H).

Requerimientos especiales:

- Ninguna.

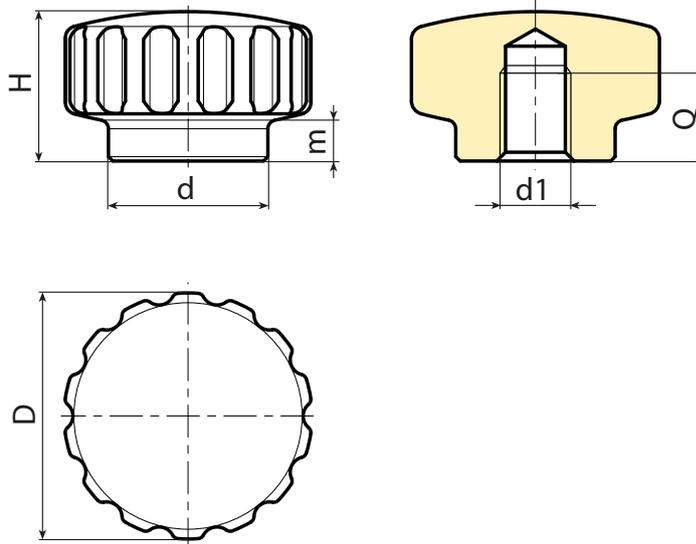

INOX

Código	Art.	D	H	d	m	d1 _{6H}	Q	g
W459020.0001	H18015.BM0501	20	13	14	4,5	M5	8	3
W459024.0001	H18015.BM0501	24	15	16	4,5	M6	9	3
W459028.0001	H18015.BM0501	28	17	18	4,5	M8	10	3

W460HIN NEW



AISI
304

AISI
303



POMO MOLETEADO DE ACERO INOXIDABLE CON PERNO ROSCADO

INOX

Materiales:

Botón:

Acero inoxidable microfundido (AISI 304).

Perno:

Acero inoxidable (AISI 303).

Superficie:

Botón:

Satinada por electropulido.

Perno:

Lisa.

Color:

Natural.

Insertos:

Perno roscado torneado (tolerancia rosca 6g).

ATENCIÓN: El perno está fijado con adhesivo.

Requerimientos especiales:

- Bajo pedido, y por determinadas cantidades, los insertos se pueden suministrar con la longitud deseada, con un mínimo de 50 unidades.



08

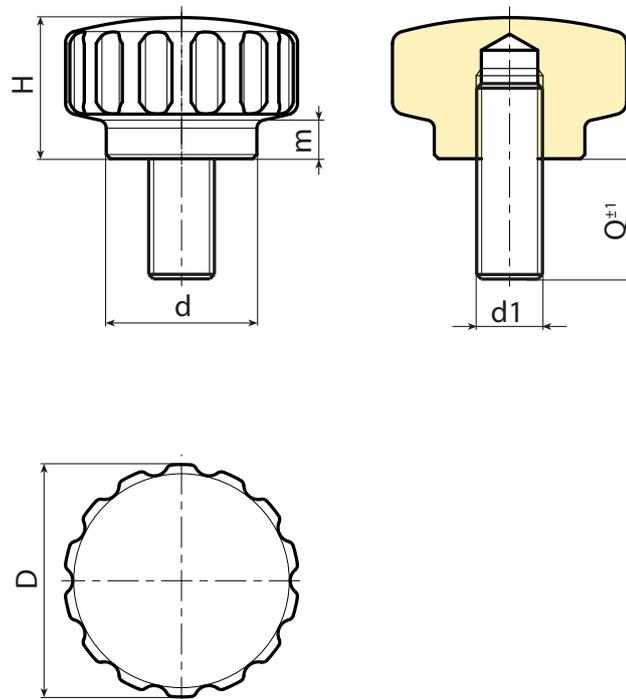

INOX

Código	Art.	D	H	d	m	d1 _{6H}	Q	g
W460020.0001	H18015.BM0501	20	13	14	4,5	M5	20	3
W460024.0002	H18015.BM0501	24	15	16	4,5	M6	20	3
W460028.0001	H18015.BM0501	28	17	18	4,5	M8	30	3

Longitudes perno bajo pedido, con un mínimo de 50 unidades.

W464



C40

AISI
303



POMO MOLETEADO DE METAL CON PERNO ROSCADO

Materiales:

W464:

Acero con clase de resistencia 5.8.

W464CIN:

Acero inoxidable (AISI 303).

Superficie:

Torneada con baja rugosidad.

Color:

W464:

Niquelado (trat. galvánico).

W464 CIN:

Natural.

Acabados alternativos:

Pavonado:

(sustituir la letra final del código (H) con B (W46429.SM08X..B).

Galvanizado:

(sustituir la letra final del código (H) con Z (W46429.SM08X..Z).

Perno:

Perno roscado obtenido en el material macizo (tolerancia rosca 6g).

Requerimientos especiales:

- Bajo pedido, y por determinadas cantidades, los insertos se pueden suministrar con la longitud deseada.

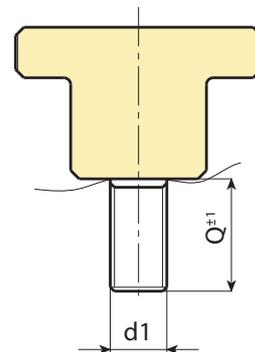
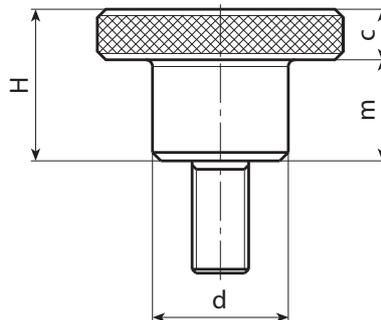
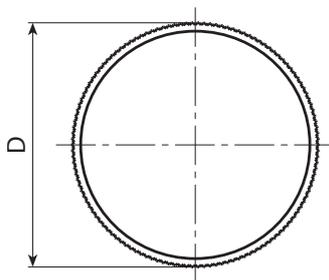

Versión W464 - de acero niquelado

Código	Art.	d	D	H	m	c	Q Max	d1 _{6g}	Q	
W46411.0006	H18015.BM0501	6	11	8	5	3	16	M3	16	5
W46415.0002	H18015.BM0501	8	15	10	6	4	20	M4	10	7.8
W46419.0005	H18015.BM0501	10	19	12	8	4	20	M5	16	15,6
W46419.0009	H18015.BM0501	10	19	12	8	4	20	M5	30	17
W46423.0005	H18015.BM0501	12	23	15	10	5	30	M6	16	27,5
W46423.0010	H18015.BM0501	12	23	15	10	5	30	M6	35	30,5
W46429.0004	H18015.BM0501	16	29	18	12	6	40	M8	16	55
W46429.0007	H18015.BM0501	16	29	18	12	6	40	M8	30	59
W46435.0004	H18015.BM0501	20	35	23	15	8	40	M10	25	109.5

Longitudes perno bajo pedido, con un mínimo de 100 unidades.
Qmax= Longitud máxima torneable.

Versión W464 CIN - de acero inoxidable (AISI 303)

Código	Art.	d	D	H	m	c	Q MÁX	d1 _{6g}	Q	
W46423.0002	H18015.BM0501	12	23	15	10	5	30	M6	35	30.5

Longitudes perno bajo pedido, con un mínimo de 100 unidades.
Qmax= Longitud máxima torneable.

INOX

W466



C40

AISI 303



POMO MOLETEADO DE METAL CON ORIFICIO ROSCADO

Materiales:

W466:

Acero con clase de resistencia 5.8.

W466 PIN:

Acero inoxidable (AISI 303).

Superficie:

Torneada con baja rugosidad.

Color:

W466:

Niquelado (trat. galvánico).

W466PIN:

Natural.

Acabados alternativos:

Pavonado:

(sustituir la letra final del código (H) con B (W46629.SM08B).

Galvanizado:

(sustituir la letra final del código (H) con Z (W46629.SM08Z).

Orificio:

Orificio roscado pasante obtenido en el material macizo (tolerancia rosca 6H).

Requerimientos especiales:

- Bajo pedido, y por determinadas cantidades, los insertos se pueden suministrar con diámetros del orificio d1 según diseño.



08



INOXIDABLE

Ver. galvanizada

Ver. pavonada

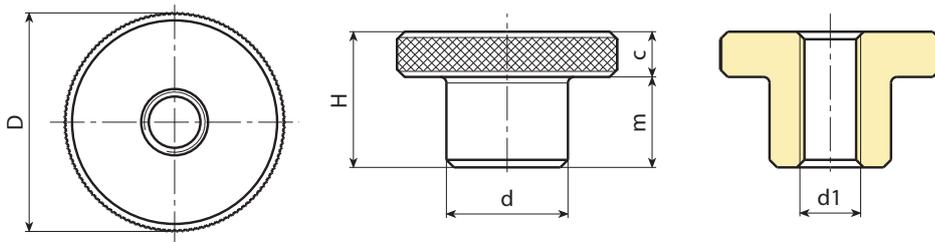

Versión W466 - de acero niquelado

Código	Art.	d	D	H	m	c	d1 _{6H}	g
H18015.BM0501	H18015.BM0501	6	11	8	5	3	M3	3
H18015.BM0501	H18015.BM0501	8	15	10	6	4	M4	7
H18015.BM0501	H18015.BM0501	10	19	12	8	4	M5	12
H18015.BM0501	H18015.BM0501	12	23	15	10	5	M6	22.5
H18015.BM0501	H18015.BM0501	16	29	18	12	6	M8	45
H18015.BM0501	H18015.BM0501	20	35	23	15	8	M10	87
H18015.BM0501	H18015.BM0501	22	39	25	15	10	M12	121

Versión W466 - de acero inoxidable (AISI 303).

INOX



W467



C40

AISI 303



POMO MOLETEADO DE METAL CON CUBO CORTO Y ORIFICIO ROSCADO

Materiales:

W467:

Acero con clase de resistencia 5.8.

W467 PIN:

Acero inoxidable (AISI 303).

Superficie:

Torneada con baja rugosidad.

Color:

W467:

Niquelado (trat. galvánico).

W467 PIN:

Natural.

Acabados alternativos:

Pavonado:

(sustituir la letra final del código (H) con B (W46729.SM08B).

Galvanizado:

(sustituir la letra final del código (H) con Z (W46729.SM08Z).

Orificio:

Orificio roscado pasante obtenido en el material macizo (tolerancia rosca 6H).

Requerimientos especiales:

- Bajo pedido, y por determinadas cantidades, los insertos se pueden suministrar con diámetros del orificio d_1 según diseño.

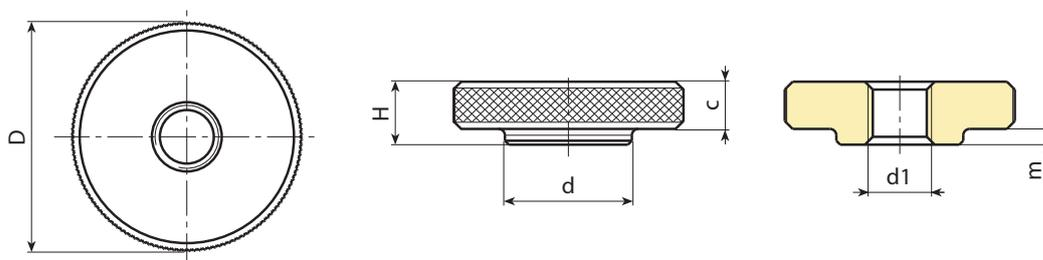

Versión W467 - de acero niquelado

Código	Art.	d	D	H	m	c	d1 _{6H}	
H18015.BM0501	H18015.BM0501	6	11	3	-	3	M3	2
H18015.BM0501	H18015.BM0501	8	15	4	-	4	M4	5
H18015.BM0501	H18015.BM0501	10	19	5	1	4	M5	9
H18015.BM0501	H18015.BM0501	12	23	6	1	5	M6	16
H18015.BM0501	H18015.BM0501	16	29	8	2	6	M8	32
H18015.BM0501	H18015.BM0501	20	35	10	2	8	M10	61
H18015.BM0501	H18015.BM0501	22	39	12	2	10	M12	92

Versión W467 PIN - de acero inoxidable (AISI 303)

INOX

Código	Art.	d	D	H	m	c	d1 _{6H}	
H18015.BM0501	H18015.BM0501	6	11	3	-	3	M3	2
H18015.BM0501	H18015.BM0501	8	15	4	-	4	M4	5

Y303



DIN 6303 - PERILLA MOLETEADA CON ORIFICIO ROSCADO

Materiales:

Y303:

Acero automático.

Y303PIN:

Acero inoxidable (AISI 303).

Superficie:

Lisa, torneada.

Color:

Y303:

Pavonado.

Y303PIN:

Natural.

Orificio:

Orificio roscado pasante (tolerancia rosca 6H).

Requerimientos especiales:

- Ninguna.



08

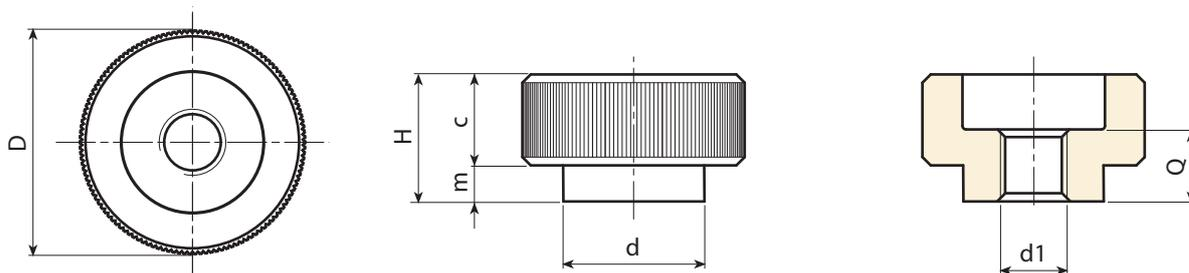

Versión Y303: de acero pavonado

Código	Art.	D	d	H	m	c	d _{16H}	Q	
H18015.BM0501	H18015.BM0501	20	14	12	4	8	M5	7	17
H18015.BM0501	H18015.BM0501	24	16	14	4	10	M6	8	30
H18015.BM0501	H18015.BM0501	30	20	17	5	12	M8	10	50
H18015.BM0501	H18015.BM0501	36	28	20	6	14	M10	12	90
H18015.BM0501	H18015.BM0501	40	32	24	8	16	M12	16	124

Versión Y303 PIN: de acero inoxidable (AISI 303)

INOX

Código	Art.	D	d	H	m	c	d _{16H}	Q	
H18015.BM0501	H18015.BM0501	20	14	12	4	8	M5	7	17
H18015.BM0501	H18015.BM0501	24	16	14	4	10	M6	8	30
H18015.BM0501	H18015.BM0501	30	20	17	5	12	M8	10	50
H18015.BM0501	H18015.BM0501	36	28	20	6	14	M10	12	90
H18015.BM0501	H18015.BM0501	40	32	24	8	16	M12	16	124

Y653



AVP

AISI 303



DIN 653 - PERILLA MOLETEADA DE ACERO INTEGRAL CON PERNO ROSCADO ESFÉRICO

Materiales:

Y653:

Acero automático.

Y653 CIN:

Acero inoxidable (AISI 303).

Superficie:

Lisa, torneada.

Color:

Y653:

Pavonado.

Y653 CIN:

Natural.

Perno:

Perno roscado con extremo esférico (tolerancia rosca 6g).

Requerimientos especiales:

- Ninguna.

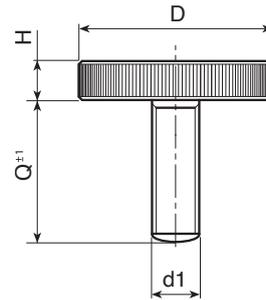

INOX

Versión Y653CIN - de acero inoxidable (AISI 303)

Código	art.	D	H	d1 _{6g}	Q	g
Y653012.0001	H18015.BM0501	12	2,5	M3	06	3
Y653012.0002	H18015.BM0501	12	2,5	M3	10	3
Y653016.0001	H18015.BM0501	16	3,5	M4	10	6
Y653016.0002	H18015.BM0501	16	3,5	M4	16	7
Y653020.0001	H18015.BM0501	20	4	M5	10	11
Y653020.0002	H18015.BM0501	20	4	M5	16	12
Y653020.0003	H18015.BM0501	20	4	M5	25	14
Y653024.0001	H18015.BM0501	24	5	M6	12	20
Y653024.0002	H18015.BM0501	24	5	M6	16	21
Y653024.0003	H18015.BM0501	24	5	M6	25	23
Y653024.0004	H18015.BM0501	24	5	M6	30	24
Y653024.0005	H18015.BM0501	24	5	M6	35	25
Y653030.0001	H18015.BM0501	30	6	M8	16	37
Y653030.0002	H18015.BM0501	30	6	M8	20	39
Y653030.0003	H18015.BM0501	30	6	M8	25	40
Y653030.0004	H18015.BM0501	30	6	M8	35	43
Y653030.0005	H18015.BM0501	30	6	M8	40	48
Y653036.0001	H18015.BM0501	36	8	M10	20	72
Y653036.0002	H18015.BM0501	36	8	M10	30	76
Y653036.0003	H18015.BM0501	36	8	M10	40	80

Versión Y653: de acero pavonado

Código	art.	D	H	d1 _{6g}	Q	g
Y653012.0004	H18015.BM0501	12	2,5	M3	06	3
Y653012.0005	H18015.BM0501	12	2,5	M3	10	3
Y653016.0003	H18015.BM0501	16	3,5	M4	10	6
Y653016.0004	H18015.BM0501	16	3,5	M4	16	7
Y653020.0004	H18015.BM0501	20	4	M5	10	11
Y653020.0005	H18015.BM0501	20	4	M5	16	12
Y653020.0006	H18015.BM0501	20	4	M5	25	14
Y653024.0007	H18015.BM0501	24	5	M6	12	20
Y653024.0008	H18015.BM0501	24	5	M6	16	21
Y653024.0009	H18015.BM0501	24	5	M6	25	23
Y653024.0010	H18015.BM0501	24	5	M6	30	24
Y653024.0011	H18015.BM0501	24	5	M6	35	25
Y653030.0006	H18015.BM0501	30	6	M8	16	37
Y653030.0007	H18015.BM0501	30	6	M8	20	39
Y653030.0008	H18015.BM0501	30	6	M8	25	40
Y653030.0009	H18015.BM0501	30	6	M8	35	43
Y653030.0010	H18015.BM0501	30	6	M8	40	48
Y653036.0004	H18015.BM0501	36	8	M10	20	72
Y653036.0005	H18015.BM0501	36	8	M10	30	76