

R200



18

ROUE SIMPLE AVEC CORPS EN POLYAMIDE ET SURFACE DE ROULEMENT EN POLYURÉTHANE INJECTÉ

Ruote in Nylon/Poliuretano

Matériaux :

Corps de roue :

Polyamide. Résistante aux huiles et aux graisses.

Surface de roulement :

Polyuréthane injecté. Dureté 60 ± 5 Shore D.

Surface :

Lisse.

Couleur :

Corps :

Blanc naturel.

Surface de roulement :

Rouge (Ral 3013).

Rotation roue :

Le trou pour l'axe de rotation est réalisé par moulage dans le plastique.

Demandes spéciales :

Sur demande et avec un minimum de 20 pièces, la roue peut être fournie avec une cage à aiguilles (remplacer le code R200 par le code R230).



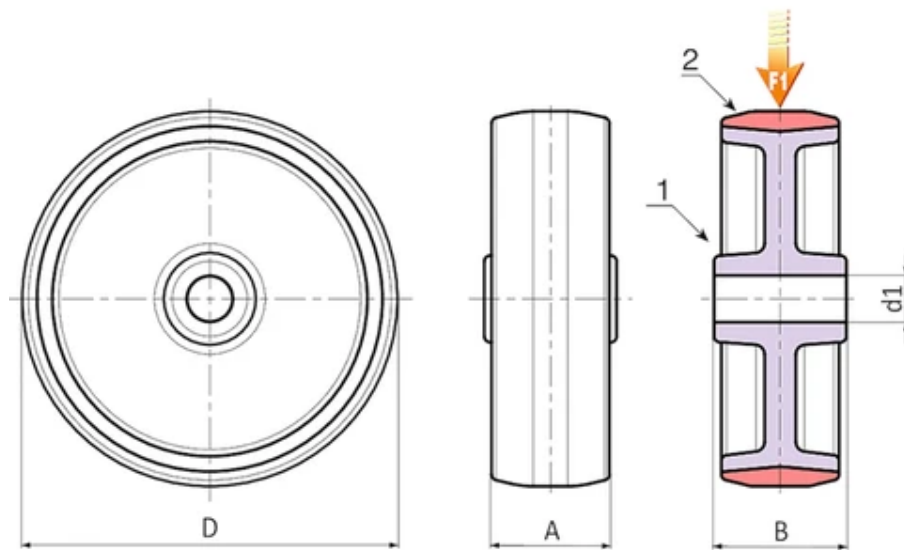

Code	art.	D	A	B	d1	Poids (g)	F1 (Kg)
R200080.0001	R200080.T30D12	80	30	40	12	104	100
R200100.0001	R200100.T30D12	100	30	40	12	152	130
R200125.0001	R200125.T35D15	125	35	44	15	254	200
R200150.0001	R200150.T40D15	150	40	44	15	229	250
R200200.0001	R200200.T50D20	200	50	58	20	818	365