

G798



07

GRIFFMUTTER LANG MIT INNENGEWINDE

Pomelli

Material:

Polyamid glasfaserverstärkt (PA6+GF).
Öl- und fettbeständig.

Oberfläche:

Matt.

Farbe:

Schwarz (RAL 9011).

Einsatz:

Gewindebuchse aus Messing (Gewindetoleranz 6H).

Weitere Möglichkeiten:

Kundenspezifische Materialien der Einsätze.
Individuelle Farben möglich, siehe Farbtabelle.

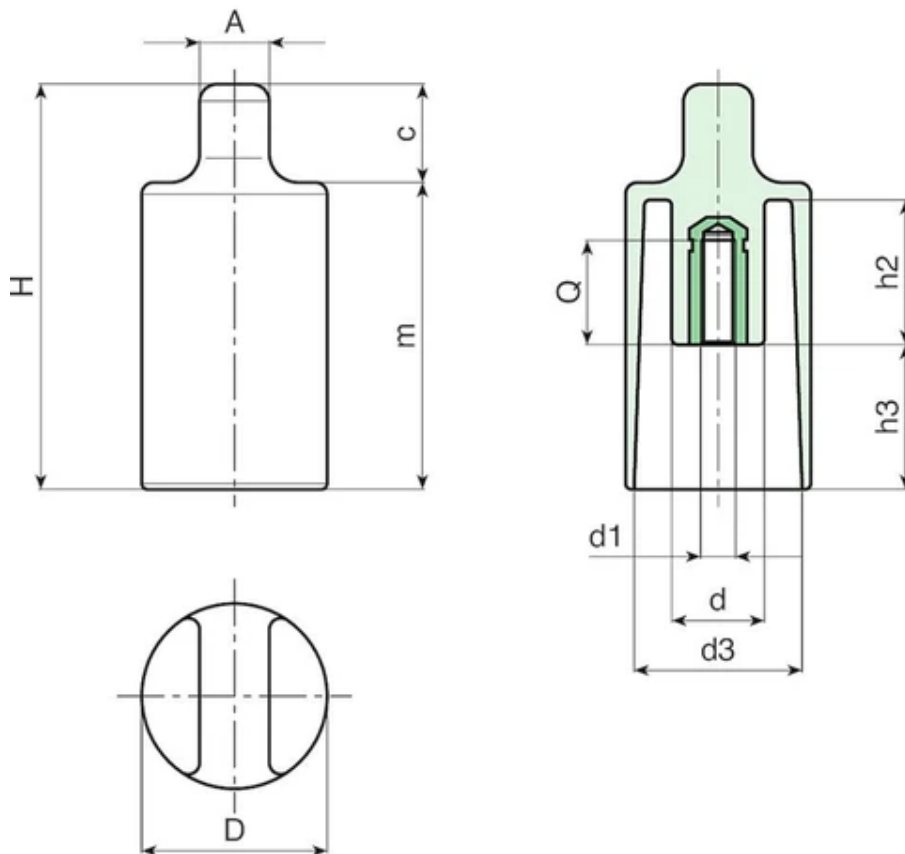

Code	Art.	D	H	d	A	c	m	h2	h3	d3	d16H	Q	Gewicht (g)
G79832.0001	G79832.TM0601	32	69	12	12	15	54	25	26	28	M6	22	32
G79832.0003	G79832.TM0801	32	69	12	12	15	54	25	26	28	M8	20	38