

C980



PA6
+G.F.

RoHS
COMPLIANT

03

MASSIVT STYREHÅNDHJUL MED DREJELIGT / FOLDELIGT HÅNDTAG OG HÅNDHJUL TIL FASTSPÆNDING

Volantini con manico pieghevole

Materialer:

Forstærket og stabiliseret polyamid.

Olie- og fedtbestandig.

Overflade:

Satineret.

Farve på håndhjul og håndtag:

Sort (RAL 9011).

Central prop:

Grå polyamid (RAL 7035 kod. 13).

Primær indsats:

Bøsning med gennemgående glat hul af forzinket stål (hultolerance H10).

Sideindsats:

Bøsning med gennemgående gevindskåret hul af messing.

Sidehåndtag:

Drejeligt og foldeligt håndtag art. M136.

Håndhjul til fastspænding:

Cylindrisk håndhjul, sort RAL 9011 art. G793-36 (Ø 100 art. G732-25) med gevindskåret bolt.

Fastspænding:

Indhent eventuelt oplysninger om fæstesystemer, udformning af kilenoter og/eller firkantede åbninger i katalogets medfølgende tekniske specifikationer.

Andre muligheder:

På forespørgsel og en bestilling af mindst 50 stk. kan indsatsene leveres med en d1-åbning med H7 tolerance og poleret finish.

På forespørgsel og i funktion af antal kan indsatsene leveres med en d1-åbning efter tegning.

På forespørgsel og i funktion af antal kan indsatsene leveres i andre materialer/med anden beklædning.



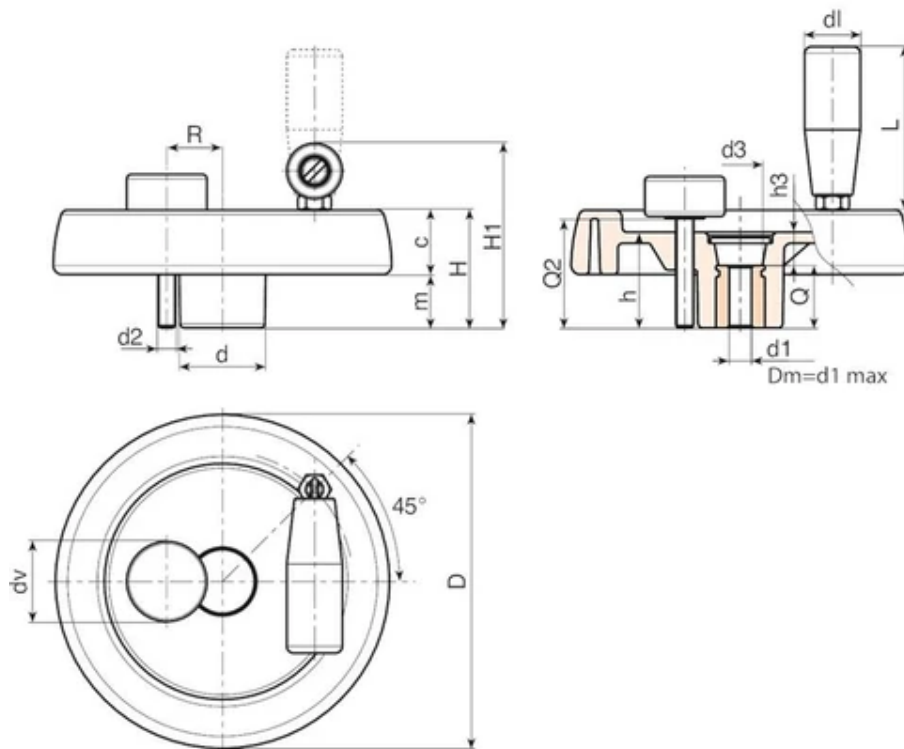

OBS: Art. koderne i tabellen er partielle. Angiv R- og Q2-kvoterne for at opnå den endelige kode. (1/2)

Kode	Art.	D	H	H1	h	d	m	c	d3	h3	R	d2	Q2	d1	L	Dm	d1 H10
C980100...	C980100.TP0501P...	100.5	39	63	34	30.5	18	21	16.5	10	20÷23	M6	A.R.	20	56	16	5
C980125...	C980125.TP0501P...	125	44	74	37	36	20	24	26	13	23÷25	M8	A.R.	25	76	18	5
C980150...	C980150.TD0801P...	150	54	89	44	38	25	29	26	12	25÷28	M8	A.R.	26	89	22	8
C980175...	C980175.TD0801P...	173	57	92	47	40	25.5	31.5	26	15	26÷36	M8	A.R.	26	89	22	8
C980200...	C980200.TD0801P...	204	61	94	49.5	45	26	35	26.5	13.5	28÷42	M8	A.R.	26	97	28	8
C980250...	C980250.TD0801P...	251	66,5	100	56,5	60	27,5	39	36	20,5	36÷50	M8	A.R.	26	97	28	8

OBS: Ved bestilling af mindst 50 stk. kan størrelsen på d1 fremstilles med en påkrævet diameter (hultolerance forzinket H10 og poleret H7).

Dm = Maksimal diameter, der kan opnås som efterfølgende bearbejdning (udvidelse).

dv = 36 mm (Ø 100 dv = 25 mm). A.R. = På forespørgsel.

Kode	Art.	Q	Weight (g)
C980100...	C980100.TP0501P...	24	295
C980125...	C980125.TP0501P...	24	420
C980150...	C980150.TD0801P...	32	730
C980175...	C980175.TD0801P...	32	885
C980200...	C980200.TD0801P...	36	1100
C980250...	C980250.TD0801P...	36	1640

OBS: Ved bestilling af mindst 50 stk. kan størrelsen på d1 fremstilles med en påkrævet diameter (hultolerance forzinket H10 og poleret H7).

Dm = Maksimal diameter, der kan opnås som efterfølgende bearbejdning (udvidelse).

dv = 36 mm (Ø 100 dv = 25 mm). A.R. = På forespørgsel.