

W995



Al

PA6
+G.F.UL94
HB

РУЧКА УПРАВЛЕНИЯ РИФЛЕНАЯ АЛЮМИНИЕВАЯ СО ШКАЛОЙ

Материалы:

Алюминий (сплав AL 6060).

Поверхность:

Выточен. с низкой шероховатостью.

Цвет:

Черн. анодирован.

Пробка:

Центральная пробка из серого полиамида (RAL 7035 код 13).

Установочный винт:

Установочный винт M05x6 из нержавеющей стали (AISI 304) с засверленным концом (DIN 916).

Отверстие:

Гладкое сквозное отверстие с допуском H7.

Шкала:

Шкала выгравирована на гладкой части ручки. Натуральный алюминиевый цвет.

Z1= Шкала 0-10 с 20 делениями.

Z1= Шкала 0-20 с 20 делениями.

Специальные Запросы:

- По запросу, при наличии объемов, ручки могут изготавливаться с отверстием d1 согласно чертежа.

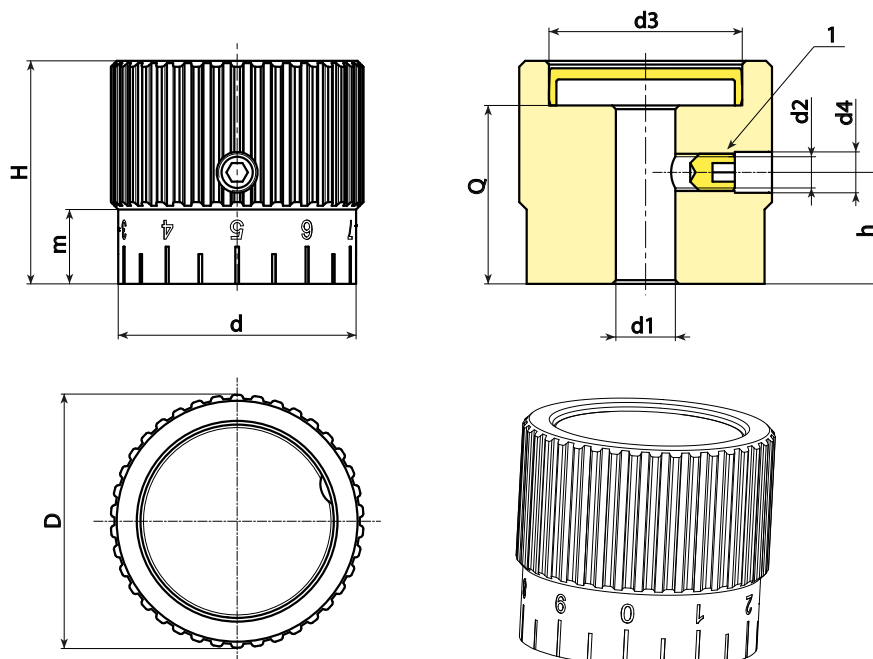

Код	Арт.	D	d	H	m	h	d2	d3	d4	d1H7	Q	g
-	W99534.AD0813Z1	34	32	30	10	15	M5	26	5.5	8	24	100

Внимание: При минимальном заказе 50 штук диаметр d1 может изготавливаться под заказ (допуск отверстия H7).