

W806



RASTBOLZEN MIT GRIFF UND AUS BRÜNIERTEM STAHL (SCHWEISSBAR)

Material:

(4) Sterngriff aus Polyamid glasfaserverstärkt (PA6+GF).
Öl- und fettbeständig.

Oberfläche:

(4) Matt.
(1-2) Glatt.

Farbe:

(4) Schwarz (RAL 9011).
(1-2) Schwarz nach Brünierung.

Einsatz:

(3) Feder aus verzinktem Stahl.
(2) Korpus aus schweißbarem Stahl.
(1) Raststift aus hochfestem gehärtetem Stahl.

ACHTUNG:

> Wir empfehlen die Ausführung der Bohrung für die Aufnahme des Raststiftes mit Toleranz H7.

Weitere Möglichkeiten:

- Auf Anfrage und ab bestimmten Abnahmemengen ist der Griff erhältlich in den Farben der Tabelle [S. 959].

ACHTUNG:

Damit beim Schweißen des Stahlkorpus an die Maschine keine Probleme auftreten, ist der Kunststoffgriff im Lieferzustand nicht montiert. Der Griff kann nach dem Abkühlen des Teils angeschraubt werden.

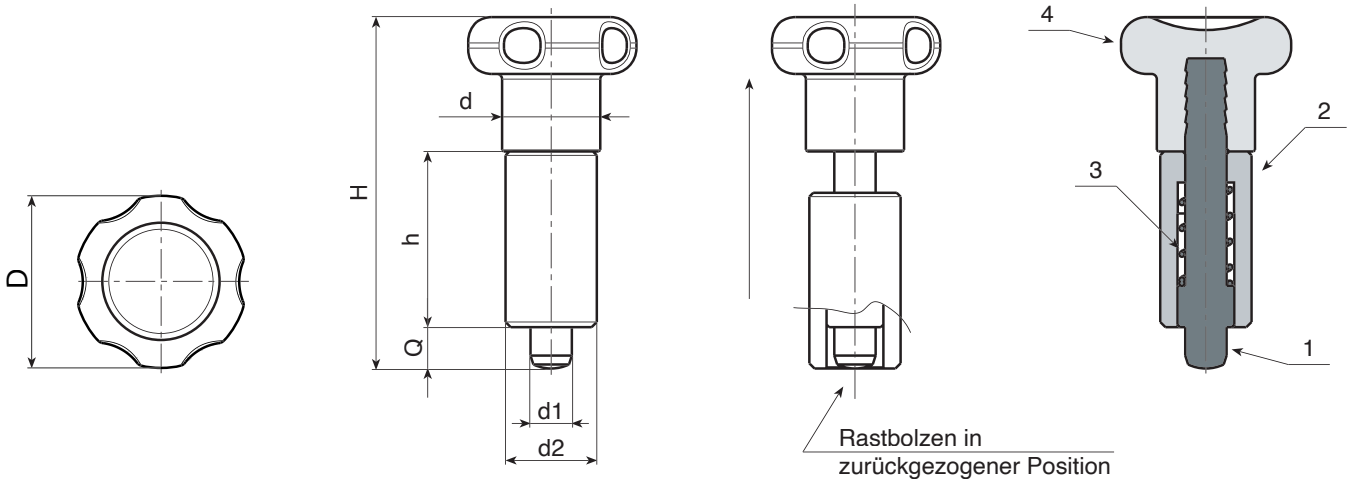

Code	Art.	D	H	h	d2	d	d1 -0,02 -0,04	Q	g
W806.0001	W806.Q0501	22	45	22	12	12	5	5	23
W806.0002	W806.Q0601	27	54	26	14	14	6	6	40
W806.0003	W806.Q0801	33	68	34	18	19	8	8	84