

# W802

## ACÉL INDEXELŐ HERNYÓCSAVAR



C40

AISI 303



### Anyagok:

(3) Rozsdamentes acélrugó (AISI 301).

### W802:

(2) Menetes, nagy ellenállású acél hatlapú gyűrűs csavaranya.

(1) Edzett, nagy ellenállású acél dugattyúcsap.

### W802CIN:

(2) Menetes rozsdamentes acél hatlapú gyűrűs csavaranya (AISI 303).

(1) Rozsdamentes acél dugattyúcsap (AISI 303).

### Felületkikészítés:

Sima.

### Szín:

W802: Fekete oxiddal kezelt.

W802CIN: Természetes.

### FIGYELEM:

> A dugattyú szárának furatához H7 toleranciát javasolunk.

### Speciális kérések:

- Nincs.

### Megjegyzés:

Ez a dugattyú változat bármilyen, menetes betéttel ellátott kézikerekhez csatlakoztatható, amit külön kell megrendelni (lásd a kiegészítő képeket).



W802+F186

W802+H765

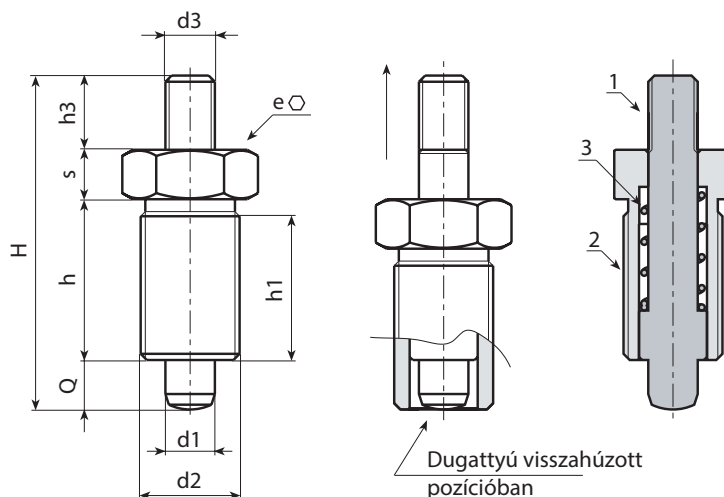

### W802 változat - fekete oxiddal kezelt acél

Kód	Art.	H	h	h1	d2	d3	h3	e	s	d1 -0,02 -0,04	Q	g
-	W802.R05	33	17	15	M10x1	M04	6	12	5	5	5	13
-	W802010.R05M05	33	17	15	M10x1	M05	6	12	5	5	5	13
-	W802.R06	42	20	18	M12x1,5	M05	10	14	6	6	6	22
-	W802012.R06M06	42	20	18	M12x1,5	M06	10	14	6	6	6	22
-	W802.R08	54	26	23	M16x1,5	M08	12	19	8	8	8	54
-	W802.R10	65	33	30	M20x1,5	M10	12	22	10	10	10	104
-	W802020.R10M08	65	33	30	M20x1,5	M08	12	22	10	10	10	104

### W802 CIN változat - rozsdamentes acél (AISI 303)

INOX

Kód	Art.	H	h	h1	d2	d3	h3	e	s	d1 -0,02 -0,04	Q	g
-	W802.i05CIN	33	17	15	M10x1	M04	6	12	5	5	5	13
-	W802010.i05M05CIN	33	17	15	M10x1	M05	6	12	5	5	5	13
-	W802.i06CIN	42	20	18	M12x1,5	M05	10	14	6	6	6	22
-	W802012.i06M06CIN	42	20	18	M12x1,5	M06	10	14	6	6	6	22
-	W802.i08CIN	54	26	23	M16x1,5	M08	12	19	8	8	8	54
-	W802.i10CIN	65	33	30	M20x1,5	M10	12	22	10	10	10	104
-	W802020.i10M08CIN	65	33	30	M20x1,5	M08	12	22	10	10	10	104