

W781



GOMB RÖVID ACÉL INDEXELŐ HERNYÓCSAVARRAL - CSAVARANYÁVAL

Anyagok:

(4) Merevített poliamid marogomb. Nem szerelhető szét. Olajokkal és zsírokkal szemben ellenálló.

(5) Központi sapka poliamidból. Olajokkal és zsírokkal szemben ellenálló.

W781:

(3) Horganyzott acél rugó.

(2) Menetes, nagy ellenállású acél hatlapú gyűrűs csavaranya.

(1) Edzett, nagy ellenállású acél dugattyúcsap.

(6) Horganyzott acél gomb rögzítő csavar (ISO 7046).

(8) Acél záróanya (UNI 5589).

W781CIN:

(3) Rozsdamentes acélrugó (AISI 301).

(2) Menetes rozsdamentes acél hatlapú gyűrűs csavaranya (AISI 303).

(1) Rozsdamentes acél dugattyúcsap (AISI 303).

(6) Horganyzott acél gomb rögzítő csavar (ISO 7046).

(8) Rozsdamentes acél záróanya (AISI 304) (UNI 5589).

Felületkikészítés:

(4-5) Szatén.

(1-2-3-8) Síma.

Szín:

(4) Fekete (RAL 9011).

(5) Szürke (RAL 7035).

W781:

(1-2-8) Fekete oxiddal kezelt.

W781CIN:

(1-2-8) Természetes.

FIGYELEM:

> A dugattyú szárának furatához H7 toleranciát javasolunk.

> A csavaranyát felszerelve szállítjuk.

Speciális kérések:

- Kérésre és speciális mennyiségek esetében a táblázatban jelzett színekben tudjuk szállítani a gombot [oldal].
- Kérésre leszerelve tudjuk szállítani a csavaranyát.

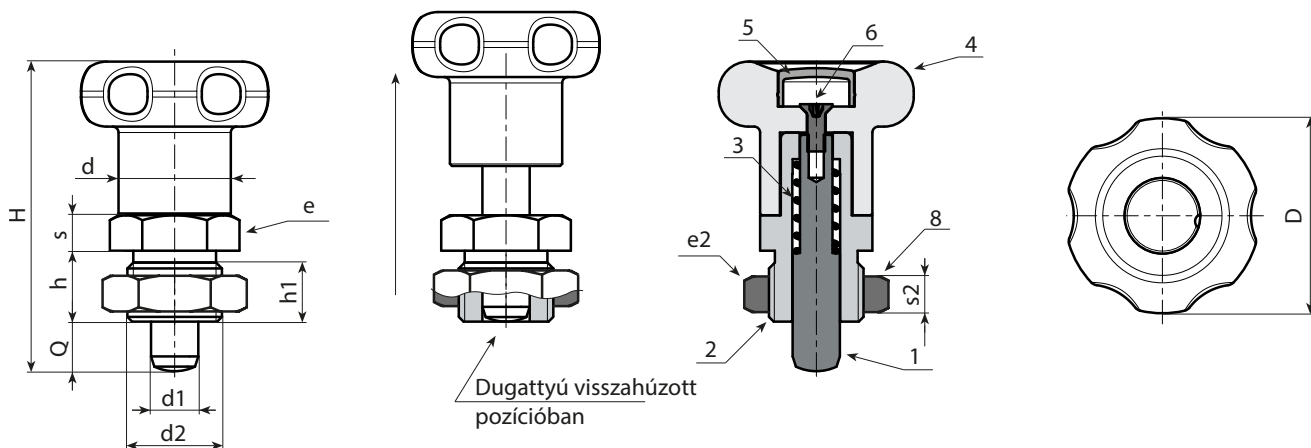

W781 változat - fekete oxiddal kezelt acél

Kód	Art.	D	H	h	h1	d2	d	e	s	e2	s2	d1 -0,02 -0,04	Q	g
-	W781.Q0601	27	43	10	8	M12x1,5	14	17	5	19	7	6	6	41
-	W781.Q0801	33	52	12	10	M16x1,5	19	19	6	24	8	8	8	75

W781 CIN változat - rozsdamentes acél (AISI 303)

INOX

Kód	Art.	D	H	h	h1	d2	d	e	s	e2	s2	d1 -0,02 -0,04	Q	g
-	W781.I0601CIN	27	43	10	8	M12x1,5	14	17	5	19	7	6	6	41
-	W781.I0801CIN	33	52	12	10	M16x1,5	19	19	6	24	8	8	8	75