

# W722CIN W723CIN



## BOTÓN CON ÉMBOLO DE INDEXACIÓN ROSCADO DE ACERO INOXIDABLE INTEGRAL CON BLOQUEO - CON O SIN TUERCA

### Materiales:

- (1) Perno émbolo de indexación de acero inoxidable (AISI 303).
- (2) Anillo roscado hexagonal roscado de acero inoxidable (AISI 303).
- (3) Muelle de acero inoxidable (AISI 301).
- (4) Botón de lóbulos torneado de acero inoxidable (AISI 303).
- (6) Tuerca de bloqueo roscada de acero inoxidable (AISI 304) (UNI 5589) (solo en la versión W723CIN).

### Superficie:

Natural.

### Color:

Natural.

### ATENCIÓN:

> Se recomienda realizar el orificio de alojamiento de la barra del émbolo de indexación con tolerancia H7.

> Tuerca suministrada ensamblada (solo para versión W723CIN).

### Requerimientos especiales:

- Bajo pedido, y por determinadas cantidades, el émbolo de indexación se puede suministrar completamente desmontado.
- Bajo pedido, la tuerca se puede suministrar desmontada.



W.S

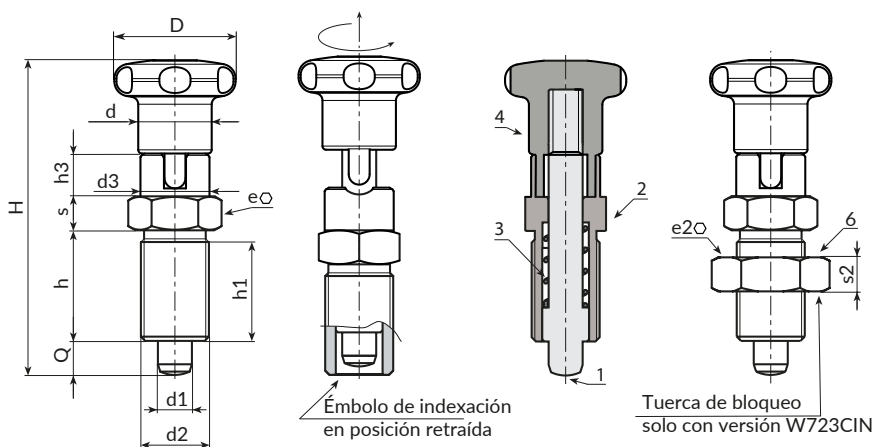

### Versión W722 CIN - sin tuerca

Código	Art.	D	H	h	h1	h3	d2	d	d3	e	s	d1-0,02 -0,04	Q	g
-	W722.I0501CIN	22	52	17	15	6.5	M10x1	12	12	12	5	5	5	-
-	W722.I0601CIN	27	61	20	18	7.5	M12x1,5	14	14	14	6	6	6	-
-	W722.I0801CIN	32	77	26	23	9.5	M16x1,5	19	19	19	8	8	8	-
-	W722.I1001CIN	33	90	33	30	11.5	M20x1,5	19	19	22	10	10	10	210

### Versión W723 CIN - con tuerca

Código	Art.	D	H	h	h1	h3	d3	d2	d	e	s	e2	s2	d1 -0,02 -0,04	Q	g
-	W723.I0501CIN	22	52	17	15	6.5	12	M10x1	12	12	5	17	6	5	5	-
-	W723.I0601CIN	27	61	20	18	7.5	14	M12x1,5	14	14	6	19	7	6	6	-
-	W723.I0801CIN	32	77	26	23	9.5	19	M16x1,5	19	19	8	24	8	8	8	-
-	W723.I1001CIN	33	90	33	30	11.5	19	M20x1,5	20	22	10	30	9	10	10	240