

W701

T-KAR RÖGZÍTETT FOGANTYÚVAL ÉS MENETES FURATTAL



Anyagok:

5.8-as szilárdsági osztályú acél.

Felületkikészítés:

Esztergált, kis érdességű.

Szín:

Fekete oxidos kezelés.

Fogantyú rögzítési módszer:

Gyorscsatlakozás. Nem mozgó, nem eltávolítható.

Furat:

Tömör fémből megmunkált belsőmenetes furat (6H menettolerancia).

Speciális kérések:

- Kérésre és speciális mennyiségek esetében a karok d1 furatátméreivel szállíthatók a vevő rajza szerint.
- Kérésre és speciális mennyiségek esetében a karok különböző felületi kezeléssel szállíthatók a vevő rajza szerint.

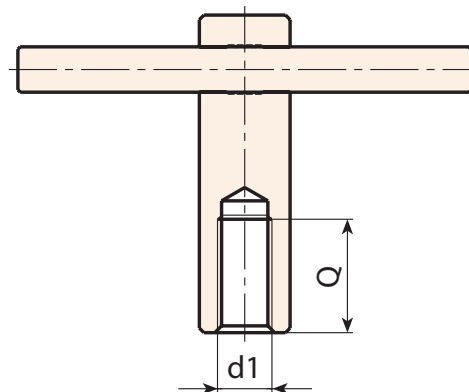
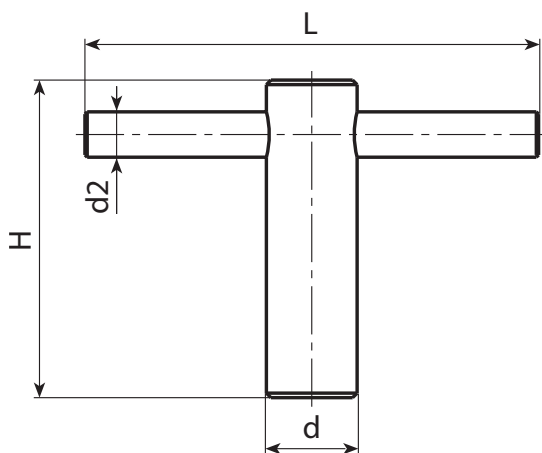

Kód	art.	d	L	H	d2	d16H	Q	
W701085.0001	W701085.VM10	18	85	62	8	M10	25	145
W701105.0001	W701105.VM12	20	105	72	10	M12	30	208
W701125.0001	W701125.VM16	24	125	87	12	M16	40	330
W701145.0001	W701145.VM20	30	145	97	16	M20	45	573