

W700

T-KAR MOZGÓ FOGANTYÚVAL ÉS MENETES FURATTAL



Anyagok:

5.8-as szilárdsági osztályú acél.

Felületkikészítés:

Esztergált, kis érdességű.

Szín:

Fekete oxidos kezelés.

Betétek:

- (1) Félhold alakú gyűrű fekete-oxiddal kezelt harmonikus acéltengelyekhez (UNI 7434, H típus).
- (2) Horganyzott acél rugó.
- (3) Horganyzott acél gömb 7/32.

Fogantyú:

Mozgó kézkar rögzítőgyűrűkkel rögzítve a löketvégen

Furat:

Tömör fémből megmunkált belsőmenetes furat (6H menettolerancia).

Speciális kérések:

- Kérésre és speciális mennyiségek esetében a karok d1 furatátmérővel szállíthatók a vevő rajza szerint.
- Kérésre és speciális mennyiségek esetében a karok különböző felületi kezeléssel szállíthatók a vevő rajza szerint.

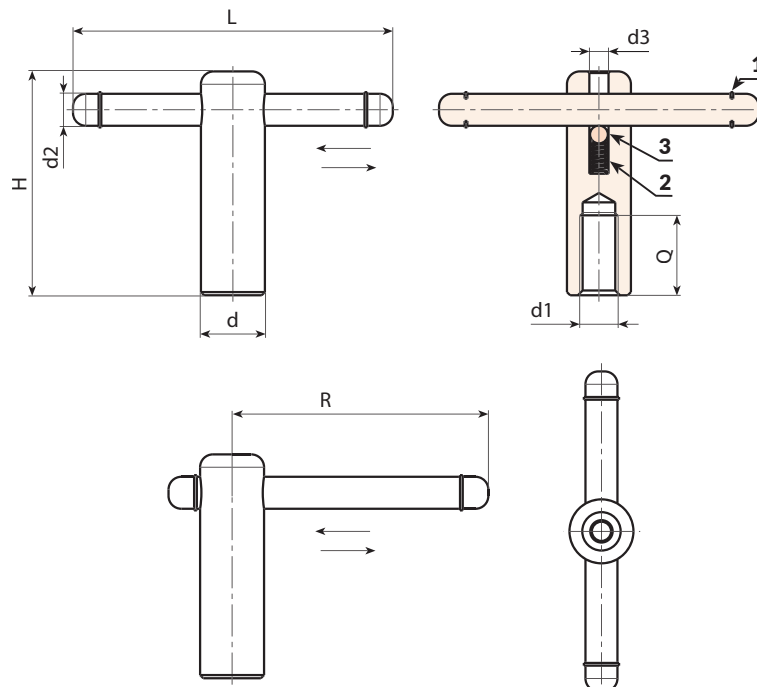

Kód	Art.	d	L	H	R	d2	d3	d16H	Q	
W700085.0001	W700085.VM10	18	85	62	71	8	6	M10	25	143
W700105.0001	W700105.VM12	20	105	72	86.5	10	6	M12	30	207
W700125.0001	W700125.VM16	24	125	87	104,5	12	6	M16	40	328
W700145.0001	W700145.VM20	30	145	97	121	16	6	M20	45	570