

# W700



## KNEBELMUTTER MIT LOSEM KNEBEL UND INNENGEWINDE

**Material:**  
Stahl der Festigkeitsklasse 5.8.

**Oberfläche:**  
Mit geringer Rauheit gedreht.

**Farbe:**  
Brünierung.

**Einsatz:**  
(1) Knebel mit Halteringen aus brüniertem Stahl (UNI 7434 Typ H).  
(2) Feder aus verzinktem Stahl.  
(3) Kugel aus verzinktem Stahl 7/32.

**Griff:**  
Beweglicher Knebel mit seitlicher Sicherung

**Loch:**  
Innengewinde (Gewindetoleranz 6H).

### Weitere Möglichkeiten:

- Auf Anfrage und ab bestimmten Abnahmemengen kann das Innengewinde d1 nach Kundenvorgabe gefertigt werden.
- Auf Anfrage und ab bestimmten Abnahmemengen können die Knebelmutter mit anderen Oberflächenbehandlungen hergestellt werden.

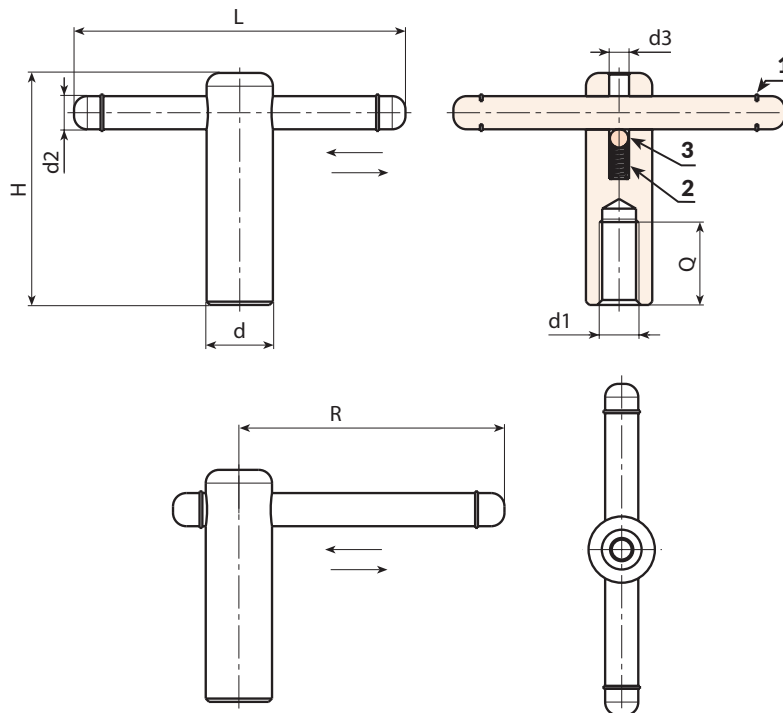

Code	Art.	d	L	H	R	d2	d3	d16H	Q	
W700085.0001	W700085.VM10	18	85	62	71	8	6	M10	25	143
W700105.0001	W700105.VM12	20	105	72	86,5	10	6	M12	30	207
W700125.0001	W700125.VM16	24	125	87	104,5	12	6	M16	40	328
W700145.0001	W700145.VM20	30	145	97	121	16	6	M20	45	570