

W630

GYORSKIOLDÓ ACÉL GYŰRŰS CSAP



Anyagok:

- (1) Rozsdamentes acél szorítógyűrű (AISI 302).
- (2) Esztergált, jól forgácsolható acélból készült csap.
- (3) Rozsdamentes acélrugó (AISI 301).
- (4) Edzett rozsdamentes acél golyók (AISI 440C).

Felületkikészítés:

- (1-4) Természetes.
- (2) Standard kék horganyzás.

Megjegyzések:

A gyorskioldó csappal gyorsan és könnyen lehet komponenseket csatlakoztatni vagy megmunkálendő munkadarabokat rögzíteni.

FIGYELEM:

> A dugattyú szárának furatához H11 toleranciát javasolunk.

Speciális kérések:

- Nincs.

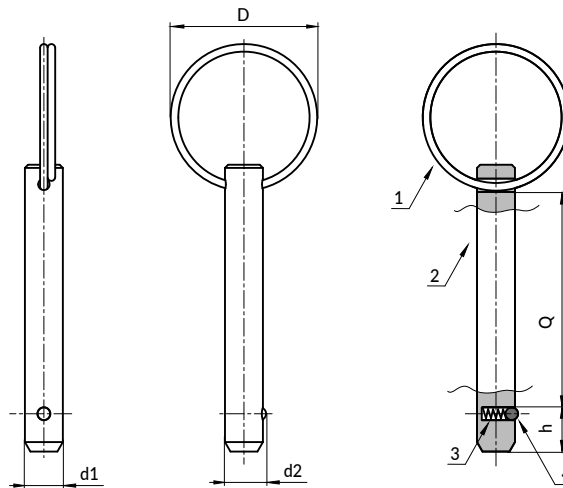

W.S

Kód	Art.	D	d2	h	d1H9	Q(+0.6)	g	Nyírószilárdság-kettős nyírószilárdság max. kN
-	W630023.VZD06X15	23	6.5	7	6	15	7	22
-	W630023.VZD06X20	23	6.5	7	6	20	8	22
-	W630023.VZD06X30	23	6.5	7	6	30	10	22
-	W630023.VZD06X40	23	6.5	7	6	40	12	22
-	W630028.VZD08X30	28	8.8	8	8	30	19	38
-	W630028.VZD08X40	28	8.8	8	8	40	23	38
-	W630028.VZD08X50	28	8.8	8	8	50	27	38