

# W516



## FÉM OSZTÓ RÖGZÍTŐ KAR FERDE SZÁRRAL ÉS MENETES FURATÚ BETÉTTTEL

### Anyagok:

(1-2-5) Kar teste, szár és osztó betét 5.8 szilárdságú acélból.

### Felületkikészítés:

(1-2-5) Esztergált, kis érdességű.  
(6) Szatén.

### Szín:

(1-2-5) Standard fekete oxidos kezelés.

### Markolat:

(6) I103 gömb alakú gomb merevített poliamidból, fekete RAL 9011 színben [lásd oldal].

### Markolat rögzítési módszer:

Felcsavarozva és ragasztva.

### Furat:

Betétből megmunkált belsőmenetes furat (6H menettolerancia).

### Rugó:

(3) Rozsdamentes acélrugó (AISI 302).

### Sapka:

(4) Alumínium furatfedő sapka, ragasztva.

### Speciális kérések:

- Nincs.

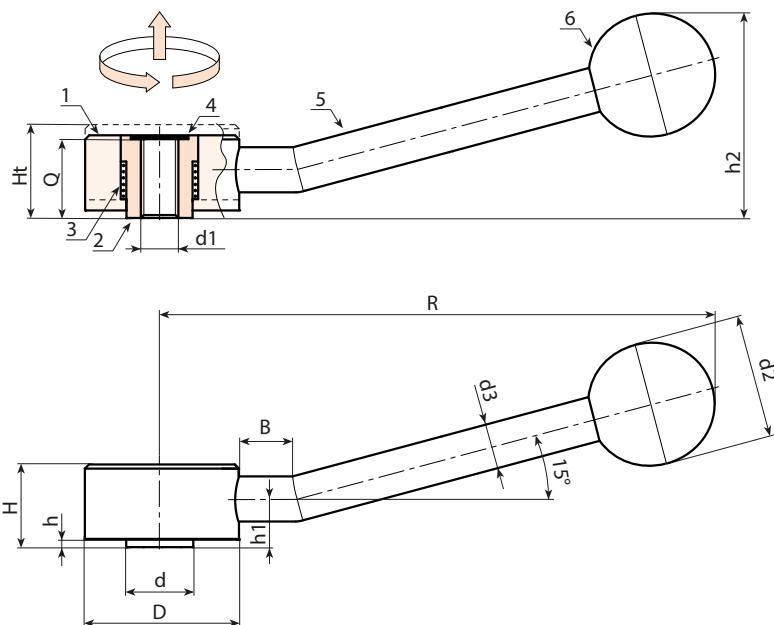

Kód	Art.	D	R	d	B	H	Ht	h	h1	h2	d2	d3	d16H	Q	
W516114.0001	W516114.VBM0601	33	112	13,5	15	19	23	2	12	41	25	10	M6	18	166
W516114.0002	W516114.VBM0801	33	112	13,5	15	19	23	2	12	41	25	10	M8	18	164
W516146.0001	W516146.VBM1001	41	142	19	15	22	26	2	13,5	53	30	12	M10	21	295
W516146.0002	W516146.VBM1201	41	142	19	15	22	26	2	13,5	53	30	12	M12	21	290
W516165.0001	W516165.VBM1201	45	162	23	15	28	33	2	17	66	35	14	M12	27	467
W516165.0002	W516165.VBM1601	45	162	23	15	28	33	2	17	66	35	14	M16	27	451