

W464

RÄNDELSCHRAUBE AUS METALL



C40

AISI 303



Material:

W464:

Stahl der Festigkeitsklasse 5.8.

W464CIN:

Edelstahl (AISI 303).

Oberfläche:

Mit geringer Rauheit gedreht.

Farbe:

W464:

Vernickelt (galvanische Behandlung).

W464 CIN:

Natur.

Alternative Oberflächenausführungen:

Brünerung:

(Bitte den Endbuchstaben der Artikelnummer (H) durch den Buchstaben B ersetzen (W46429.SM08X..B).

Verzinkung:

(Bitte den Endbuchstaben der Artikelnummer (H) durch den Buchstaben Z ersetzen (W46429.SM08X..Z).

Gewinde:

Außengewinde (Gewindetoleranz 6g).

Weitere Möglichkeiten:

- Auf Anfrage und ab bestimmten Abnahmemengen können die Einsätze in Sonderlängen geliefert werden.

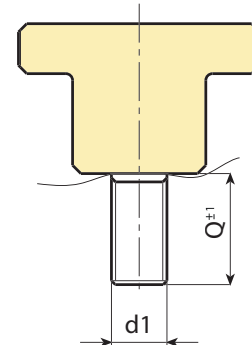
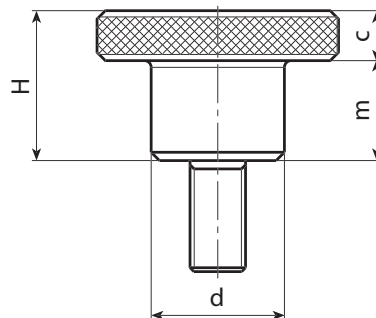
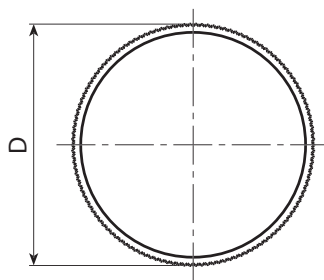

Ausführung W464 - aus vernickeltem Stahl

Code	Art.	d	D	H	m	c	Q Max	d1 _{6g}	Q	
W46411.0006	W46411.SM03X16H	6	11	8	5	3	16	M3	16	5
W46415.0002	W46415.SM04X10H	8	15	10	6	4	20	M4	10	7.8
W46419.0005	W46419.SM05X16H	10	19	12	8	4	20	M5	16	15,6
W46419.0009	W46419.SM05X30H	10	19	12	8	4	20	M5	30	17
W46423.0005	W46423.SM06X16H	12	23	15	10	5	30	M6	16	27,5
W46423.0010	W46423.SM06X35H	12	23	15	10	5	30	M6	35	30,5
W46429.0004	W46429.SM08X16H	16	29	18	12	6	40	M8	16	55
W46429.0007	W46429.SM08X30H	16	29	18	12	6	40	M8	30	59
W46435.0004	W46435.SM10X25H	20	35	23	15	8	40	M10	25	109.5

Sonderstiftlängen ab einer Mindestbestellmenge von 100 Stück.

Qmax= Maximale Länge für Drehbearbeitungen.

Ausführung W464 CIN - aus Edelstahl (AISI 303)



Code	Art.	d	D	H	m	c	Q MAX	d1 _{6g}	Q	
W46423.0002	W46423.IM06X35CIN	12	23	15	10	5	30	M6	35	30.5

Sonderstiftlängen ab einer Mindestbestellmenge von 100 Stück.

Qmax= Maximale Länge für Drehbearbeitungen.

