

# W298



Al

PA6  
+G.F.

UL94  
HB



## KOŁO RĘCZNE Z ALUMINIUM Z GŁADKIM OTWOREM I ZE SKŁADANĄ RĘKOJĘCIĄ OBROTOWĄ

### Materiały:

Aluminium odlewane ciśnieniowo.

### Powierzchnia:

Powierzchnia satynowana, poza strefami (T) toczonymi na małą chropowatość.

### Kolor:

Niklowany (obróbka galwaniczna).

### Kolory alternatywne (min. 50 sztuk):

Czarny, lakierowany proszkami epoksydowymi:  
(zastąpić końcową literę kodu (H) literą V (W298100.AD10V).

### Zaślepka:

Centralna zaślepka z czarnego poliamidu (RAL 9011 kod 01).

### Alternatywne kolory zaślepki:

W przypadku czarnego koła ręcznego środkowa zaślepka będzie miała szary kolor (RAL 7035 kod 13).

### Rękojeść boczna:

Rękojeść obrotowa, składana art. M136 [str. ].

### Otwór:

Otwór gładki przelotowy, przerobiony w tolerancji H7.

### Wykonanie na specjalne zamówienie:

- Na życzenie, w zależności od ilości, pokrętła mogą być wykonane z otworem d1 według projektu.

### Mocowanie:

W przypadku dowolnych systemów mocowań w zakresie wykonania zaczepów i/lub kwadratowych otworów, zachęcamy do skonsultowania uwag technicznych, załączonych do katalogu.

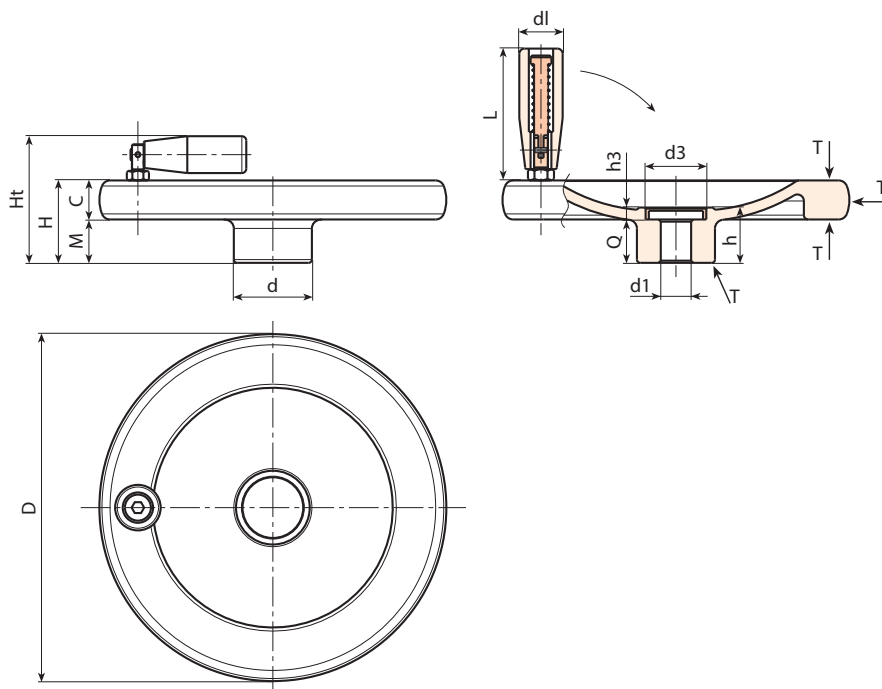

Kod	Art.	d	D	H	m	c	h	h3	d3	d1 <sub>H7</sub>	Q	dl	L	g
-	W298080.AD08H	26	80	26	14	12	21	5.5	20	8	15.5	20	56	181
-	W298100.AD10H	28	100	28	14	14	21.5	5.5	20	10	16	20	56	279
-	W298130.AD12H	36	130	35	19	16	25.5	5.5	28	12	20	25	76	506
-	W298160.AD14H	36	160	38	20	18	25.5	5.5	28	12	20	25	76	756
-	W298200.AD16H	42	200	44	24	20	31.5	6	34	16	25.5	26	89	1337

Uwaga: Przy minimalnej liczbie 50 sztuk średnica d1 może być wyprodukowana na zamówienie (tolerancja otworu H7).