

T200



PA6
+G.F.

UL94
HB



BRIDE DE SERRAGE EN CROIX AVEC TROUS À 90° ET FIXATION PAR VIS

Matériaux:

Polyamide renforcé.
Résistant aux huiles et aux graisses.

Surface:

Satinée.

Couleur:

Noir (RAL 9011).

Inserts:

(1) Vis à tête cylindrique hexagonale creuse (TCCE) en acier zingué DIN 912.
Écrou fileté passant en acier zingué DIN 934/UNI 5588.

Trou:

Trou lisse passant obtenu par moulage dans le plastique.

Demandes spéciales:

- Sur demande et pour des quantités importantes, la bride peut être fournie avec des trous d1 et d2 selon un dessin.
- Sur demande et pour des quantités importantes, la bride peut être fournie avec les trous d1 et d2 carrés.
- Sur demande et pour des quantités importantes les couleurs disponibles sont celles indiquées dans le tableau page .

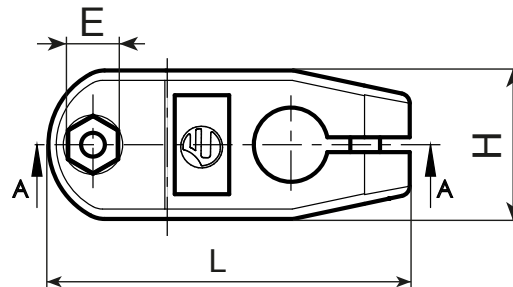
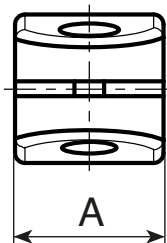
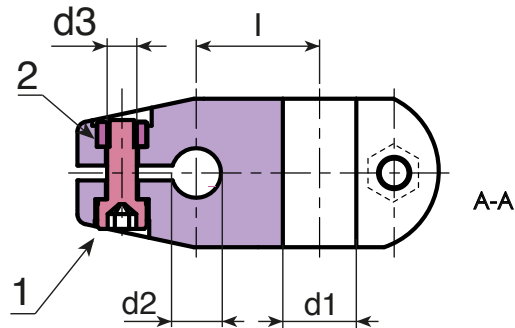

Code	art.	L	A	H	E	l	c	d3	d1	d2	
-	T20073.TG121001	73	30	30	10	25	2,8	M06	12	10	72
-	T20073.TG121201	73	30	30	10	25	2,8	M06	12	12	70
-	T20073.TG121401	73	30	30	10	25	2,8	M06	12	14	69
-	T20073.TG121601	73	30	30	10	25	2,8	M06	12	16	68