

R609



ROLLE AUS POLYPROPYLEN / GUMMI MIT FESTER GABEL AUS STAHL UND BEFESTIGUNGSPLATTE

Material:

Radkörper:

Polypropylen.

Lauffläche:

Thermoplastischer synthetischer Kautschuk. Härte 93 ± 3 Shore A.

Oberfläche:

Glatt.

Farbe:

(1) Dunkelgrau.

(2) Hellgrau.

(3-4-5-6-7) Blau nach Verzinkung.

Nabe (4):

Bohrung d1. Zur Sicherung ist zwischen Gewindebolzen und Bohrung ein Stift aus verzinktem Stahl angebracht.

Bügel (3):

Befestigungsplatte mit massiver Gabel aus Stahl (DD13) mit Langlöcher zur Befestigung.

Radbefestigung (6):

Sechskantschraube aus Stahl, gekoppelt mit einer Stahlmutter.

Weitere Möglichkeiten:

- Auf Wunsch ist die Rolle in einem elektrisch hoch leitenden Material (ESD) erhältlich.

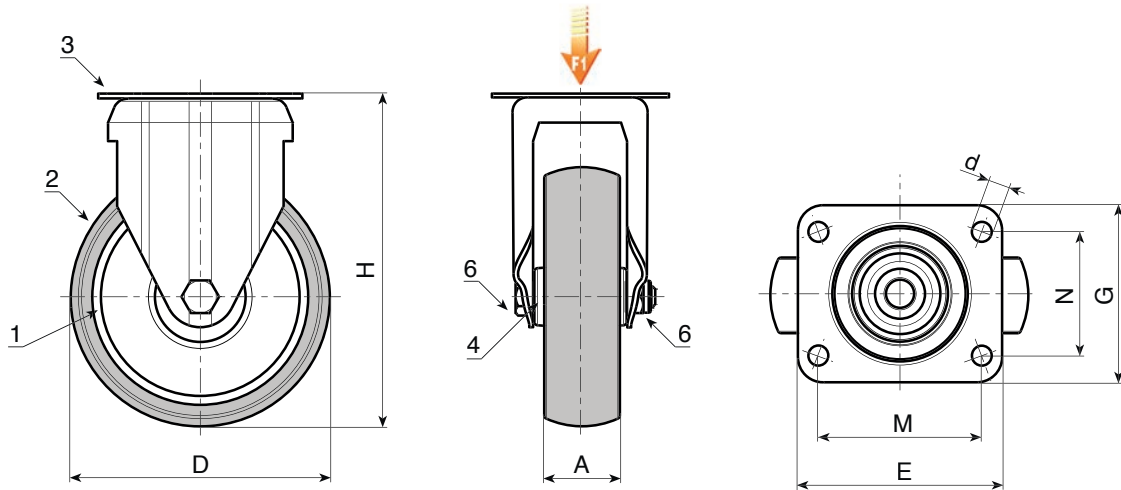

Standardausführung.

Code	Art.	D	A	H	E	G	M	N	d	g	F1 (Kg)
R609050.0001	R609050.T18P045X045	50	18	70	60	60	45	45	6,5	-	40
R609063.0001	R609063.T22P045X045	63	22	90	60	60	45	45	6,5	-	60
R609080.0001	R609080.T22P045X045	80	22	109	60	60	45	45	6,5	-	60
R609100.0001	R609100.T27P060X050	100	27	134	76	70	60	50	8,3	-	80
R609125.0001	R609125.T27P060X050	125	27	159	76	70	60	50	8,3	-	80

Ausführung ESD: mit Rolle aus leitendem Material.



Code	Art.	D	A	H	E	G	M	N	d	g	F1 (Kg)
R609050.0002	R609050.T18P045X045ESD	50	18	70	60	60	45	45	6,5	-	40
R609060.0001	R609060.T22P045X045ESD	60	22	90	60	60	45	45	6,5	-	60
R609080.0002	R609080.T24P045X045ESD	80	24	109	60	60	45	45	6,5	-	60
R609100.0002	R609100.T29P060X050ESD	100	29	134	76	70	60	50	8,3	-	80
R609125.0002	R609125.T29P060X050ESD	125	29	159	76	70	60	50	8,3	-	80