

R403



ROLLE AUS POLYPROPYLEN / GUMMI MIT RUNDEM DREHGEHÄUSE AUS STAHL UND GEWINDESTIFT

Material:

Radkörper:

Polypropylen.

Lauffläche:

Thermoplastischer synthetischer Kautschuk. Härte 93 ± 3 Shore A.

Oberfläche:

Glatt.

Farbe:

(1) Schwarz (RAL 9011).

(2) Hellgrau.

(3-4-5-6-7) Blau nach Verzinkung.

Nabe (4):

Bohrung $d1$. Zur Sicherung ist zwischen Gewindebolzen und Bohrung ein Stift aus verzinktem Stahl angebracht.

Bügel (3):

Stahlgabel (DD13).

Dreheinheit (5):

Dreheinheit aus Stahl mit doppeltem Kugelkranz und Gewindestift (Gewindetoleranz 6g).

Radbefestigung (6):

Sechskantschraube aus Stahl, gekoppelt mit einer Stahlmutter.

Fadenschutz (6):

Fadenschutzscheibe aus Stahl, beidseitig fixiert.

Weitere Möglichkeiten:

- Ab einer Mindestabnahmemenge von 100 Stück ist der in M10 ausgeführte Gewindestift in M12 erhältlich und der in M10 ausgeführte in M12.

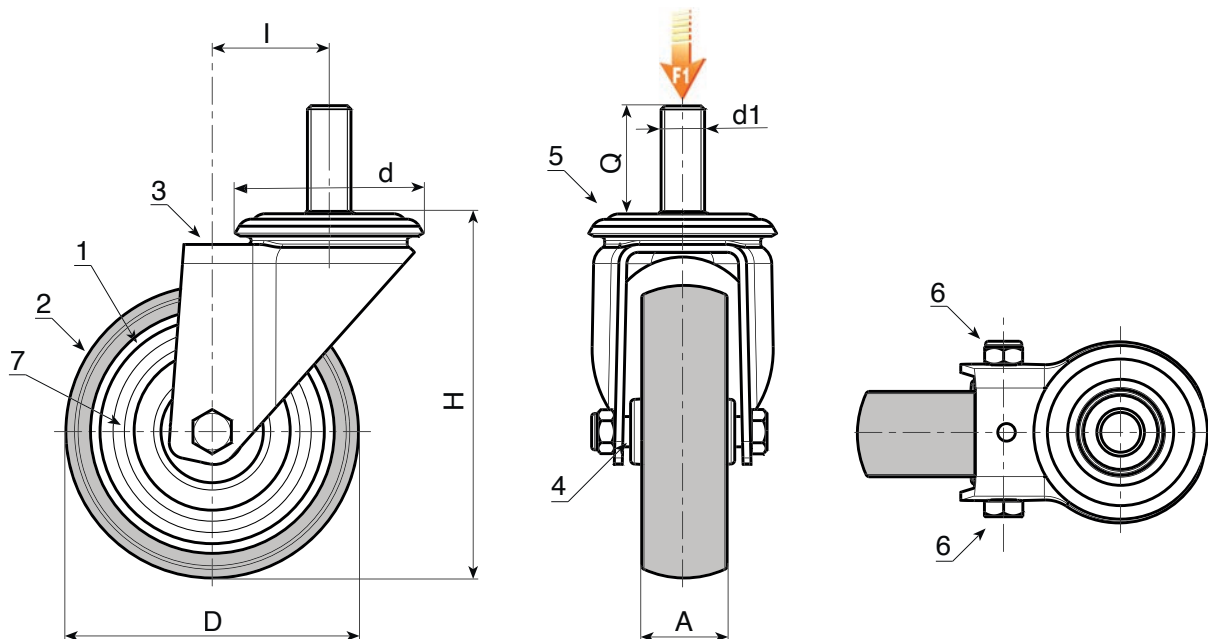

Code	Art.	D	A	H	I	d	d16g	Q	g	F1 (Kg)
R403050.0001	R403050.T18M10X25	50	18	70	26	48	M10	25	-	40
R403063.0001	R403063.T22M10X25	63	22	90	26	48	M10	25	-	60
R403080.0001	R403080.T22M10X25	80	22	109	25	48	M10	25	-	60
R403100.0001	R403100.T27M12X30	100	27	134	36	57	M12	30	-	80
R403125.0001	R403125.T27M12X30	125	27	159	35	57	M12	30	-	80