

# R402



## КОЛЕСО ИЗ ПОЛИПРОПИЛЕНА / РЕЗИНОВОЙ ШИНОЙ С КРУГЛОЙ ПОВОРОТНОЙ ОПОРой ИЗ СТАЛИ И ГЛАДКИМ ПРОХОДНЫМ ОТВЕРСТИЕМ, С ТОРМОЗОМ

### Материалы:

Корпус колеса:

Полипропилен.

Контактный слой:

Синтетическая термопластиковая резина. Твердость  $93 \pm 3$  Shore A.

### Поверхность:

Гладк.

### Цвет:

(1) Черный (Ral 9011).

(2) Светло-серый.

(3-4-5-6-7) Синий цинковый.

### Вращение колеса (4):

Пластиковое отверстие под ось вращения. В качестве защиты между болтом и отверстием вставлена втулка из оцинкованной стали.

### Кронштейн (3):

Стальная вилка (DD13) со встроенным тормозом. Рычаг тормоза из серого штампованного пластика.

### Поворотный узел (5):

Стальной поворотный узел с двухрядным шарикоподшипником и гладким крепежным отверстием (допуск отверстия H7).

### Крепление колеса (6):

Стальной винт с шестигранной головкой и стальная гайка.

### Защита от нитей (7):

Диски из резаной стали для защиты от нитей закрепленные с обеих сторон.

### Специальные запросы:

- Нет.

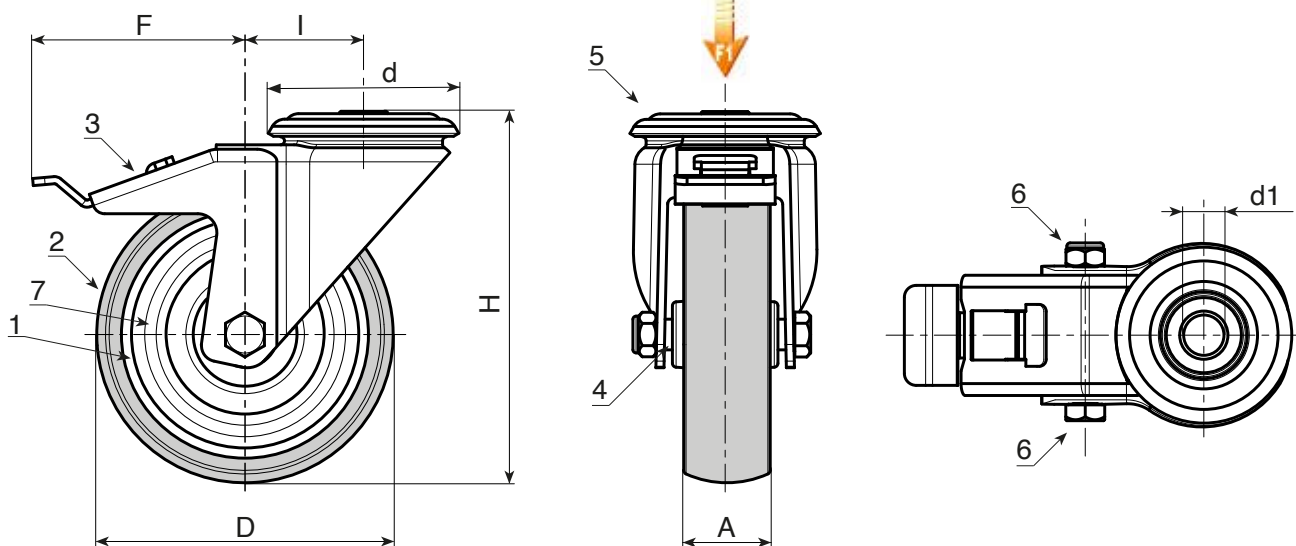

Код	арт.	D	A	H	I	d	F	d1H7	g	F1 (Kg)
-	R402050.T18D12	50	18	70	26	48	80	12	-	40
-	R402063.T22D12	63	22	90	26	48	84	12	-	60
-	R402080.T22D12	80	22	109	25	48	84	12	-	60
-	R402100.T27D12	100	27	134	36	57	106	12	-	80
-	R402125.T27D12	125	27	159	35	57	106	12	-	80