

R300

WIEL MET PLAATSTALEN VELG EN RUBBERBAND



Materiaal:

Wiel:

Twee vormgeperste schijven in plaatstaal (staal DD13), aan elkaar geklonken tot één geheel.

Loopvlak:

Trapeziumvormig loopvlak in natuurlijk rubber. Hardheid 85 ± 4 Shore A.

Oppervlak:

Glad.

Kleur:

Wiel:

Blaauw verzinkt.

Loopvlak:

Zwart (RAL 9011).

Wielrotatie:

De boring voor de scharnierpen is gevormd door vormpersen in plaatstaal. Tussen de pen en boring wordt ter bescherming een zwarte polyamide bus geplaatst.

Speciale verzoeken:

- Op aanvraag en vanaf 20 stuks kan het wiel geleverd worden met een naaldkooi (vervang code nr. R300 door code nr. R330).

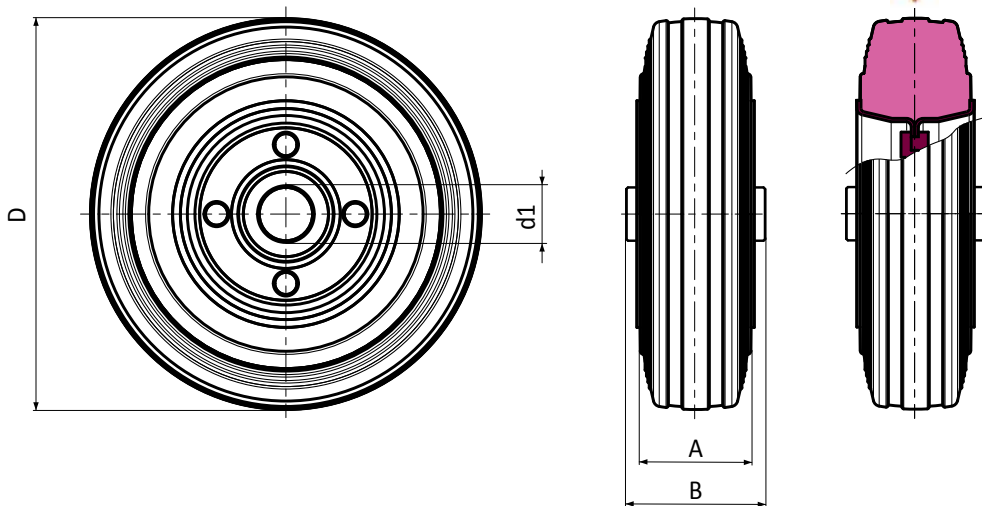

Code	art.	D	A	B	d1	g	F1 (Kg)
-	R300080.T25D12	80	25	39	12	-	50
-	R300100.T30D12	100	30	39	12	-	70
-	R300125.T37D15	125	37,5	44	15	-	110
-	R300140.T37D15	140	37,5	44	15	-	140
-	R300150.T37D15	150	37,5	44	15	-	140
-	R300160.T40D20	160	40	45	20	-	160
-	R300180.T45D20	180	45	58	20	-	180
-	R300200.T50D20	200	50	58	20	-	220