

R270



KOŁO POJEDYNCZE Z ALUMINIOWYM KORPUSEM I ODLEWANYM BIEŻNIKIEM Z POLIURETANU, Z ŁOŻYSKAMI KULKOWYMI

Materiały:

Korpus koła:

Stop aluminium odlewany ciśnieniowo.

Bieżnik:

Odlew poliuretanowy. Twardość 94 ± 2 Shore A.

Powierzchnia:

Gładka.

Kolor:

Korpus:

Naturalne aluminium.

Bieżnik:

Jasny brąz.

Obroty koła:

(1) W celu ułatwienia toczenia się koła pod dużym obciążeniem, jego obrót zapewnia zastosowane w piąście pary łożysk ze stalowymi kulkami.

Wykonanie na specjalne zamówienie:

- Nie uwzględnia się.

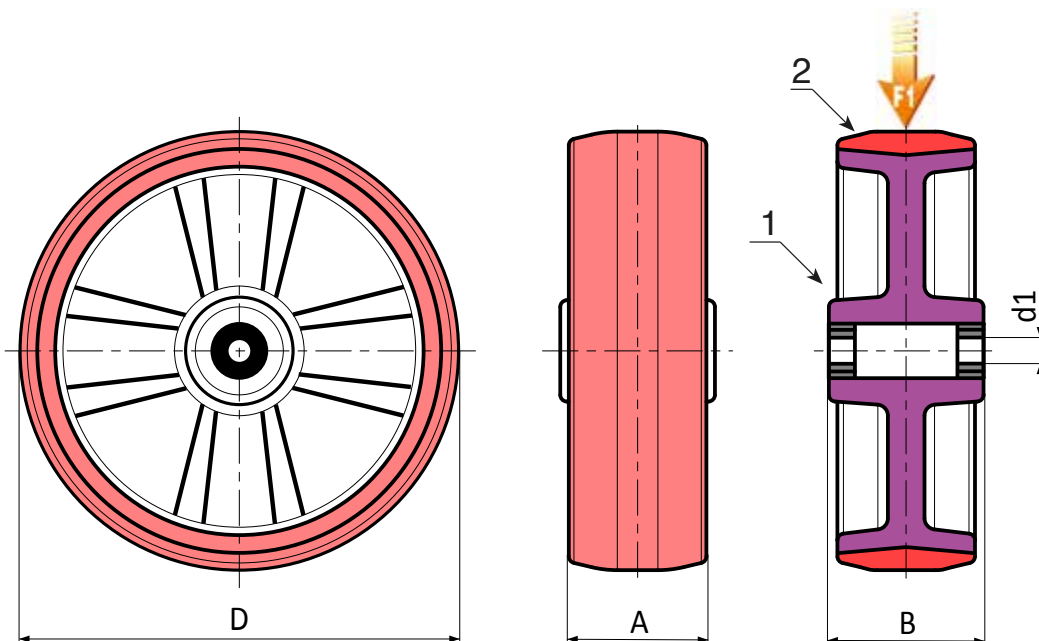

Kod	art.	D	A	B	d1	g	F1 (Kg)
-	R270080.T25D12	80	25	30	12	-	150
-	R270100.T30D15	100	30	30	15	-	200
-	R270125.T30D15	125	30	40	15	-	250
-	R270150.T40D17	150	40	45	17	-	400
-	R270200.T50D25	200	50	60	25	-	750