

R207CIN

INOX

max
4 Km/h

+60°
-20°

PA6

PU

UL94
HB

RoHS
COMPLIANT

RUOTA IN POLIAMMIDE / POLIURETANO CON PIASTRA GIREVOLE RETTANGOLARE IN ACCIAIO INOX

Materiali:

Corpo ruota (1):

Poliammide. Resistente ad oli e grassi.

Battistrada (2):

Poliuretano iniettato. Durezza 60 ± 5 Shore D.

Superficie:

Liscia.

Colore:

(1) Bianco naturale.

(2) Rosso (Ral 3013).

(3-4-5-6) Inox naturale.

Rotazione ruota (4):

Il foro per il perno di rotazione è ricavato per stampaggio nella plastica. Come protezione tra il prigioniero ed il foro è posizionato un tubetto di acciaio inox (Aisi 304).

Staffa (3):

Forcella in acciaio inox (Aisi 304).

Gruppo rotante (5):

Gruppo rotante in acciaio inox (Aisi 304) con doppia corona di sfere in acciaio inox (Aisi 420), e piastra rettangolare girevole con quattro asole di fissaggio.

Fissaggio ruota (6):

Vite in acciaio inox (Aisi 304) con testa esagonale, accoppiata ad un dado in acciaio inox (Aisi 304).

Richieste speciali:

- Su richiesta e con un minimo di 20 pezzi, la ruota può essere fornita con gabbia a rulli di scorrimento, (sostituire il codice R207CIN con codice R237CIN).



18

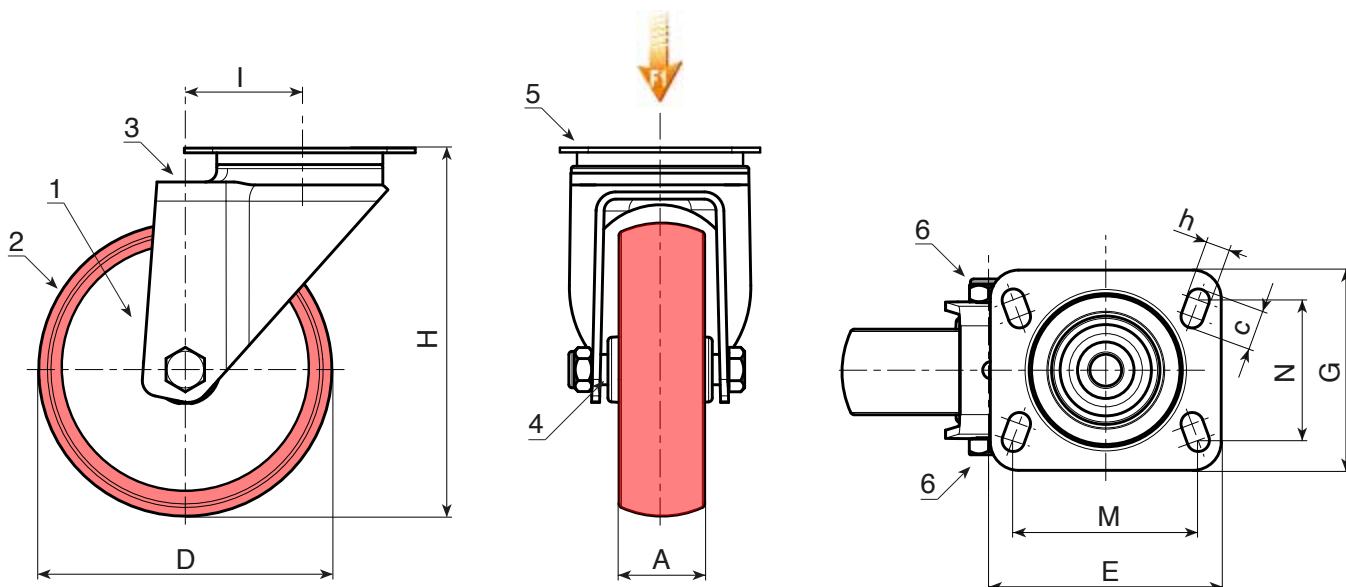

INOX

Codice	art.	D	A	H	I	E	G	M	N	c	h	\bar{g}	F1 (Kg)
R207080.0002	R207080.T30P080X060CIN	80	30	108	32	95	80	80	60	12	9	444	100
R207100.0002	R207100.T30P080X060CIN	100	30	127	32	95	80	80	60	12	9	494	130
R207125.0002	R207125.T35P080X060CIN	125	35	155	32	95	80	80	60	12	9	610	130
R207150.0002	R207150.T40P080X060CIN	150	40	184	35	100	80	80	60	12	9	-	140
R207200.0002	R207200.T50P105X080CIN	200	50	240	48	129	106	105	80	23	11	2246	300

BATECO
COMPONENTS