

R201



KOŁO Z POLIAMIDU / POLIURETANU Z OKRĄGLĄ PŁYTKĄ OBROTOWĄ ZE STALI I GŁADKIM OTWOREM PRZELOTOWYM

Materiały:

Korpus koła (1):

Poliamid. Odporna na oleje i tłuszcze.

Bieżnik (2):

Poliuretan wtryskiwany. Twardość 60 ± 5 Shore D.

Powierzchnia:

Gładka.

Kolor:

(1) Biały naturalny.

(2) Czerwony (RAL 3013).

(3-4-5-6) Niebieski ocynk.

Obroty koła (4):

Otwór na trzpień obrotowy uzyskuje się poprzez formowanie w tworzywie sztucznym. Jako zabezpieczenie pomiędzy kołkiem gwintowanym a otworem znajduje się rurka ze stali ocynkowanej.

Jarżmo (3):

Widelec ze stali (DD13).

Zespół obrotowy (5):

Zespół kołowy ze stali z podwójnym rzędem kulek i gładkim otworem mocującym (tolerancja otworu H7).

Mocowanie koła (6):

Stalowa śruba z łbem sześciokątnym, połączona ze stalową nakrętką.

Wykonanie na specjalne zamówienie:

- Na życzenie, przy minimum 20 sztukach, koło może być wykonane z koszykiem z waleczkami tocznymi (zastąp kod R201 kodem R231).

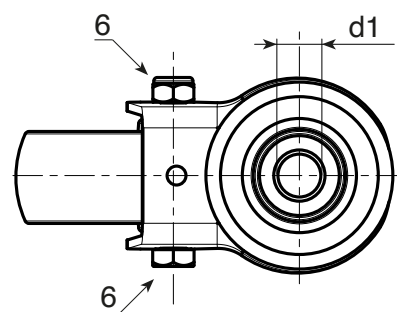
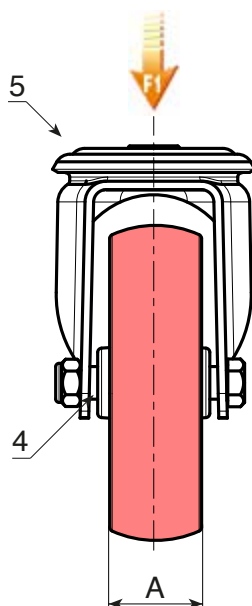
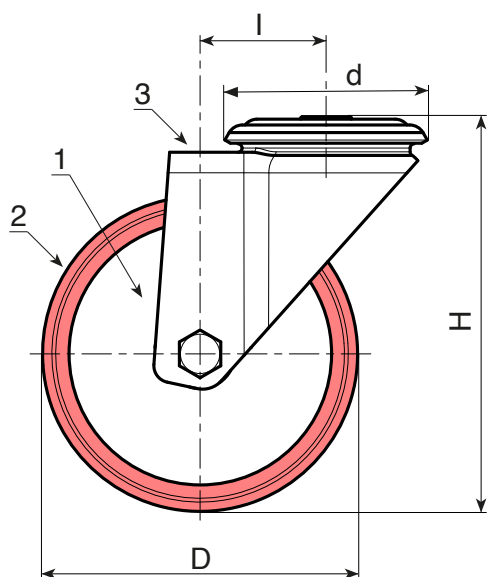

Kod	art.	D	A	H	I	d	d1H7	\hat{g}	F1(Kg)
-	R201080.T30D12	80	30	108	32	64	12	486	100
-	R201100.T30D12	100	30	127	32	64	12	1170	130
-	R201125.T35D12	125	35	155	32	64	12	772	130
-	R201150.T40D12	150	40	184	35	65	12	-	140
-	R201200.T50D16	200	50	240	48	95	16	1934	270