

R201



LENKROLLE AUS POLYAMID, LAUFFLÄCHE AUS POLYURETHAN MIT RUNDER DREHEINHEIT AUS STAHL UND DURCHGANGSBOHRUNG

Material:

Radkörper (1):

Polyamid. Öl- und fettbeständig.

Lauffläche (2):

Lauffläche aus Polyurethan. Härte 60 ± 5 Shore D.

Oberfläche:

Glatt.

Farbe:

(1) Weiß natur.

(2) Rot (RAL 3013).

(3-4-5-6) Blau nach Verzinkung.

Nabe (4):

Bohrung $d1$. Zur Sicherung ist zwischen Gewindebolzen und Bohrung ein Stift aus verzinktem Stahl angebracht.

Bügel (3):

Stahlgabel (DD13).

Dreheinheit (5):

Gabelkopf mit doppelter Kugellagerung und Bohrung zur Befestigung (Toleranz H7).

Radbefestigung (6):

Sechskantschraube aus Stahl, gekoppelt mit einer Stahlmutter.

Weitere Möglichkeiten:

- Auf Anfrage ist das Rad ab einer Mindestabnahmemenge von 20 Stück mit Kugellager erhältlich (in diesem Fall den Code R201 bitte durch den Code R231 ersetzen).

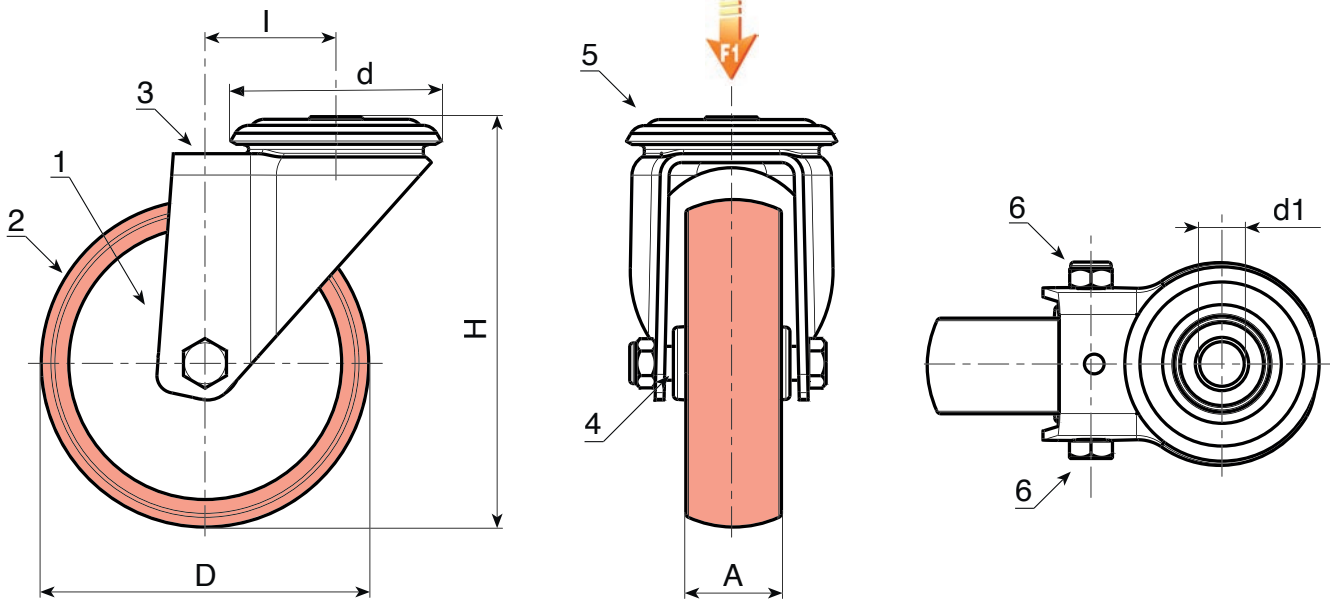

Code	Art.	D	A	H	I	d	d1H7	\bar{g}	F1(Kg)
R201080.0001	R201080.T30D12	80	30	108	32	64	12	486	100
R201100.0001	R201100.T30D12	100	30	127	32	64	12	1170	130
R201125.0001	R201125.T35D12	125	35	155	32	64	12	772	130
R201150.0001	R201150.T40D12	150	40	184	35	65	12	-	140
R201200.0001	R201200.T50D16	200	50	240	48	95	16	1934	270