

# P532



## PÉ DE APOIO EM AÇO INTEGRAL COM PERNO ARTICULADO TIPO B E ESFERA R12.4

### Materiais:

#### P532:

Base do pé em aço automático torneado.

#### P532CIN:

Base do pé em aço inoxidável (Aisi 303) torneado.

### Superfície:

Lisa.

### Cor:

#### P532:

Zincagem standard Blue.

#### P532CIN:

Natural.

### Inserções:

#### P532:

Perno roscado e articulado (esfera R.12,5) com alojamento para chave fresado (tipo B) em aço zincado (tolerância de rosca 6g).

#### P532CIN:

Perno roscado e articulado (esfera R.12,5) com alojamento para chave fresado (tipo B) em aço inoxidável (Aisi 303) (tolerância de rosca 6g).

### Fixação do perno:

Perno não desmontável. A esfera não é extraível, visto que a borda do alojamento foi rebitada.

### Pedidos especiais:

- A pedido e por quantidade, as inserções podem ser fornecidas com comprimentos a pedido.

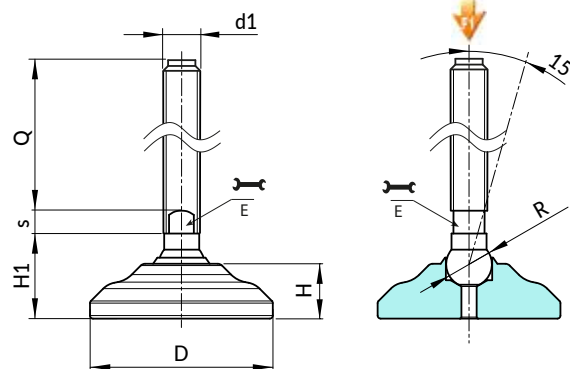

### Versão P532: Pé de apoio em aço zincado, perno tipo B (alojamento para chave fresado) e esfera R12.5

| Código | Art.             | D  | H  | H1 | E  | s | R    | d1 <sub>6g</sub> | Q   | g   | F1 (kN) |
|--------|------------------|----|----|----|----|---|------|------------------|-----|-----|---------|
| -      | P53260.VZM16X50  | 60 | 18 | 28 | 13 | 7 | 12.5 | M16              | 50  | 338 | 23      |
| -      | P53260.VZM16X70  | 60 | 18 | 28 | 13 | 7 | 12.5 | M16              | 70  | 364 | 23      |
| -      | P53260.VZM16X90  | 60 | 18 | 28 | 13 | 7 | 12.5 | M16              | 90  | 390 | 23      |
| -      | P53260.VZM16X110 | 60 | 18 | 28 | 13 | 7 | 12.5 | M16              | 110 | 416 | 23      |
| -      | P53260.VZM16X130 | 60 | 18 | 28 | 13 | 7 | 12.5 | M16              | 130 | 442 | 23      |
| -      | P53260.VZM16X150 | 60 | 18 | 28 | 13 | 7 | 12.5 | M16              | 150 | 468 | 23      |
| -      | P53260.VZM16X170 | 60 | 18 | 28 | 13 | 7 | 12.5 | M16              | 170 | 494 | 23      |

Atenção: O limite de carga F1 expresso é inferior à carga de rotura de 30% e é estático. Comprimentos do perno a pedido, com no mínimo 100 peças.

### Versão P532CIN: Pé de apoio em aço inoxidável, perno tipo B (alojamento para chave fresado) e esfera R12.5



| Código | Art.                | D  | H  | H1 | E  | s | R    | d1 <sub>6g</sub> | Q   | g   | F1 (kN) |
|--------|---------------------|----|----|----|----|---|------|------------------|-----|-----|---------|
| -      | P53260.INM16X50CIN  | 60 | 18 | 28 | 13 | 7 | 12.4 | M16              | 50  | 338 | 23      |
| -      | P53260.INM16X70CIN  | 60 | 18 | 28 | 13 | 7 | 12.4 | M16              | 70  | 364 | 23      |
| -      | P53260.INM16X90CIN  | 60 | 18 | 28 | 13 | 7 | 12.4 | M16              | 90  | 390 | 23      |
| -      | P53260.INM16X110CIN | 60 | 18 | 28 | 13 | 7 | 12.4 | M16              | 110 | 416 | 23      |
| -      | P53260.INM16X130CIN | 60 | 18 | 28 | 13 | 7 | 12.4 | M16              | 130 | 442 | 23      |
| -      | P53260.INM16X150CIN | 60 | 18 | 28 | 13 | 7 | 12.4 | M16              | 150 | 468 | 23      |
| -      | P53260.INM16X170CIN | 60 | 18 | 28 | 13 | 7 | 12.4 | M16              | 170 | 494 | 23      |

Atenção: O limite de carga F1 expresso é inferior à carga de rotura de 30% e é estático.