

P532



STELVOET VOLLEDIG IN STAAL MET ZWENKBAAR DRAADEIND TYPE B EN KOGEL R12.4

Materiaal:

P532:
Basisplaat in gedraaid automatenstaal.

P532CIN:
Basisplaat in gedraaid RVS (AISI 303).

Oppervlak:

Glad.

Kleur:

P532:
Standaard blauw verzinkt.

P532CIN:
Natuurlijk.

Inzetstuk:

P532:
Zwenkbaar draadeind (kogel R.12,5) met gefreesde zitting voor moersleutel (type B) in verzinkt staal (schroefdraad tolerantie 6g).

P532CIN:
Zwenkbaar draadeind (kogel R.12,5) met gefreesde zitting voor moersleutel (type B) in RVS (AISI 303) (schroefdraad tolerantie 6g).

Bevestiging draadeind:

De draadeind kan niet worden gedemonteerd. De kogel kan niet worden verwijderd omdat de rand van zijn zitting is ingedrukt.

Speciale verzoeken:

- Op aanvraag en voor grote hoeveelheden zijn de inzetstukken leverbaar met gepersonaliseerde lengte.

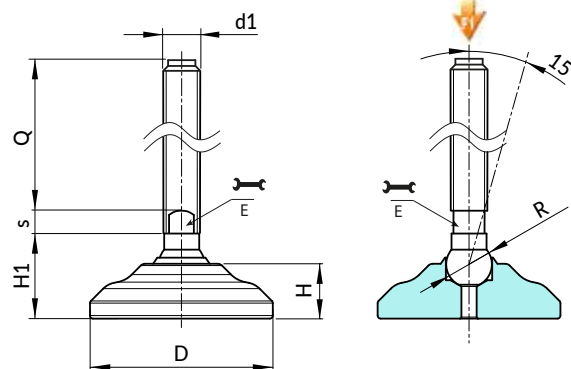

Versie P532: Stelvoet in verzinkt staal met draadeind type B (gefreesde zitting voor moersleutel) en kogel R12.5.

Code	Art.	D	H	H1	E	s	R	d1 _{6g}	Q	g	F1 (kN)
-	P53260.VZM16X50	60	18	28	13	7	12.5	M16	50	338	23
-	P53260.VZM16X70	60	18	28	13	7	12.5	M16	70	364	23
-	P53260.VZM16X90	60	18	28	13	7	12.5	M16	90	390	23
-	P53260.VZM16X110	60	18	28	13	7	12.5	M16	110	416	23
-	P53260.VZM16X130	60	18	28	13	7	12.5	M16	130	442	23
-	P53260.VZM16X150	60	18	28	13	7	12.5	M16	150	468	23
-	P53260.VZM16X170	60	18	28	13	7	12.5	M16	170	494	23

Opgelet: De uitgedrukte belastingslimiet F1 is 30% lager dan de breukbelasting en wordt statisch beschouwd. Draadeind met gepersonaliseerde lengte op aanvraag leverbaar vanaf 100 stuks.

Versie P532CIN: Stelvoet in RVS met draadeind type B (met gefreesde zitting voor moersleutel) en kogel R12.5.



Code	Art.	D	H	H1	E	s	R	d1 _{6g}	Q	g	F1 (kN)
-	P53260.INM16X50CIN	60	18	28	13	7	12.4	M16	50	338	23
-	P53260.INM16X70CIN	60	18	28	13	7	12.4	M16	70	364	23
-	P53260.INM16X90CIN	60	18	28	13	7	12.4	M16	90	390	23
-	P53260.INM16X110CIN	60	18	28	13	7	12.4	M16	110	416	23
-	P53260.INM16X130CIN	60	18	28	13	7	12.4	M16	130	442	23
-	P53260.INM16X150CIN	60	18	28	13	7	12.4	M16	150	468	23
-	P53260.INM16X170CIN	60	18	28	13	7	12.4	M16	170	494	23

Opgelet: De uitgedrukte belastingslimiet F1 is 30% lager dan de breukbelasting en wordt statisch beschouwd.