

P532

**AVP****AISI
303****RoHS
COMPLIANT**

TUKIJALKA KOKONAAN TERÄSTÄ, NIVELLETTY B-TYYPPIINEN VARSII, PALLO R12.4

Materiaalit:**P532:**

Jalan alusta sorvattua automaattiterästä.

P532CIN:

Jalan alusta sorvattua ruostumatonta terästä (AISI 303).

Pinta:

Sileä.

Väri:**P532:**

Vakiotyypin sininen sinkitys.

P532CIN:

Käsittlemätön.

Istukat:**P532:**

Kierteitetty ja nivelletty varsi (pallo R.12,5), jyrsky avainpesä (B-tyyppi), sinkitty terästä (kierretoleranssi 6g).

P532CIN:

Kierteitetty ja nivelletty varsi (pallo R.12,5), jyrsky avainpesä (B-tyyppi), ruostumatonta terästä (AISI 303) (kierretoleranssi 6g).

Varren kiinnitys:

Vartta ei ole mahdollista irrottaa. Vartta ei ole mahdollista poistaa, sillä pesän reuna on puristettu.

Erikoistilaukset:

- Määrästä riippuen voidaan tilauksesta toimittaa istukat halutun pituisina.

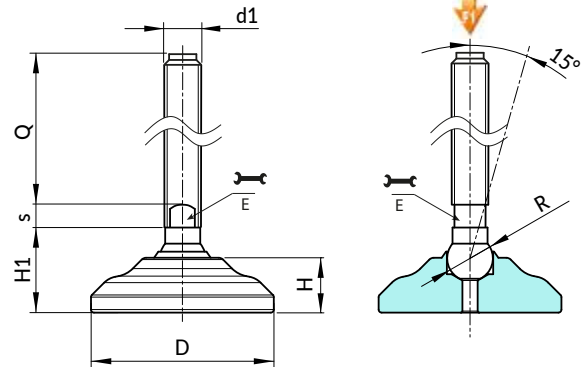
**Versio P532: Tukijalka sinkittyä terästä, B-tyyppinen varsi (avainpesä jyrsky) ja pallo R12.5**

Koodi	Art.	D	H	H1	E	s	R	d1 _{6g}	Q	g	F1 (kN)
-	P53260.VZM16X50	60	18	28	13	7	12.5	M16	50	338	23
-	P53260.VZM16X70	60	18	28	13	7	12.5	M16	70	364	23
-	P53260.VZM16X90	60	18	28	13	7	12.5	M16	90	390	23
-	P53260.VZM16X110	60	18	28	13	7	12.5	M16	110	416	23
-	P53260.VZM16X130	60	18	28	13	7	12.5	M16	130	442	23
-	P53260.VZM16X150	60	18	28	13	7	12.5	M16	150	468	23
-	P53260.VZM16X170	60	18	28	13	7	12.5	M16	170	494	23

Huomaa: Ilmaistu kuormitusraja F1 on 30 % murtolujuutta pienempi ja se oletetaan staattiseksi. Tapin pituus tilauksesta, vähintään 100 kappaletta.

Versio P532CIN: Tukijalka ruostumatonta terästä - B-tyyppinen varsi (avainpesä jyrsky) ja pallo R12.5**INOX**

Koodi	Art.	D	H	H1	E	s	R	d1 _{6g}	Q	g	F1 (kN)
-	P53260.INM16X50CIN	60	18	28	13	7	12.4	M16	50	338	23
-	P53260.INM16X70CIN	60	18	28	13	7	12.4	M16	70	364	23
-	P53260.INM16X90CIN	60	18	28	13	7	12.4	M16	90	390	23
-	P53260.INM16X110CIN	60	18	28	13	7	12.4	M16	110	416	23
-	P53260.INM16X130CIN	60	18	28	13	7	12.4	M16	130	442	23
-	P53260.INM16X150CIN	60	18	28	13	7	12.4	M16	150	468	23
-	P53260.INM16X170CIN	60	18	28	13	7	12.4	M16	170	494	23

Huomaa: Ilmaistu kuormitusraja F1 on 30 % murtolujuutta pienempi ja se oletetaan staattiseksi.