

# O510



## ZAWIAS PIONOWY ZE ZNALU Z PRZEDŁUŻENIEM

### Materiały:

(1-2) Stop z odlewanej ciśnieniowo zalu (stop cynku, aluminium i miedzi).

### Powierzchnia:

Delikatne piaskowanie.

### Kolor:

(O1) Czarny, lakierowany proszkowo farbą epoksydową (RAL 9011).

(Z) Standardowe cynkowanie na niebiesko.

### Wkładki:

(3) Kołek obrotowy zawiasu ze stali inox (AISI 304).

(4) Tuleja dystansowa z naturalnego PA6.



### PRZEDŁUŻENIE:

Zawias może być dostarczony z przedłużeniem (5) w zestawie. W takim przypadku w zamówieniu, na końcu kodu, należy dodać literę P.

### Otwory:

Otwory przelotowe uzyskane przez formowanie. Otwór rozszerzony o 90° dla śrub UNI 5933 - UNI 6109.

### Wykonanie na specjalne zamówienie:

- Istnieje możliwość zamówienia osobno dodatkowej grubości równej 6 mm. w czarnym kolorze z kodem O51160.ZG05.0501; lub ocynkowanej z kodem O51160.ZG05.05Z.

**UWAGA:** Zawias jest dostarczany z niezamocowanym sworzniem obrotowym, ponieważ podczas montażu na drzwiach musi być wyjęty.

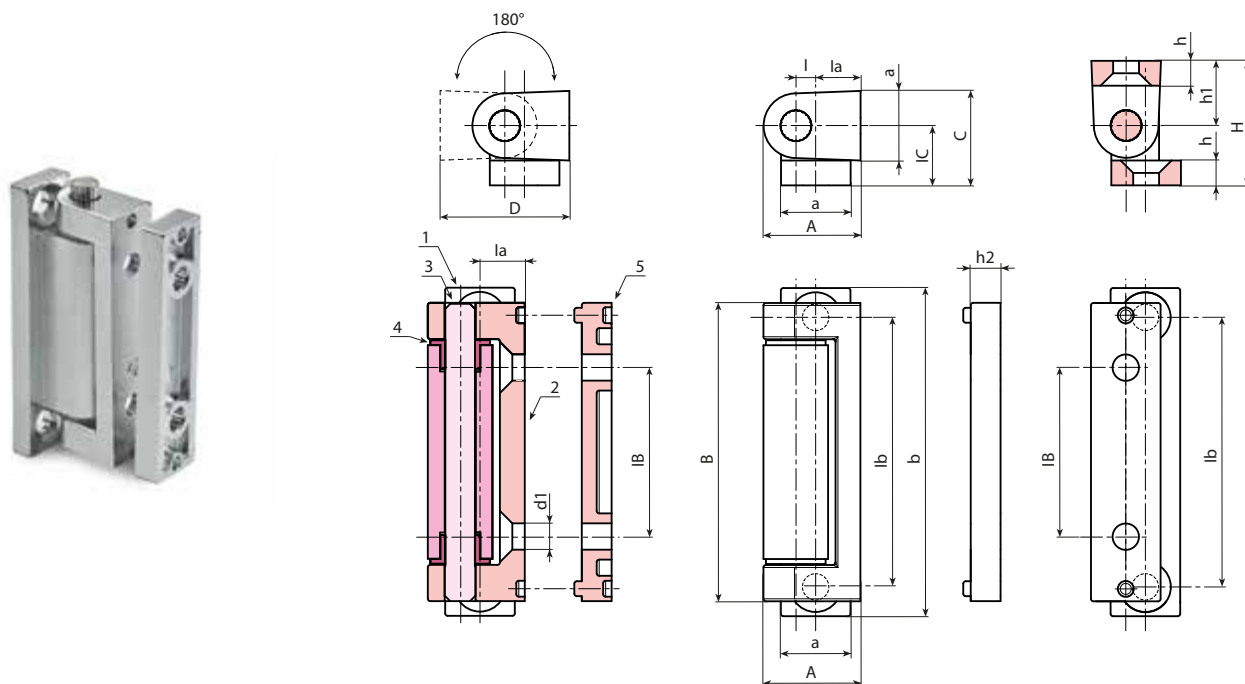

### Wersja lakierowana czarna, kod z końcówką O1

Kod	Art.	lb	IB	A	a	B	b	C	D	I	h	h1	IC	la	d1	
-	O510054.ZG05.501	54	34	19,5	14	60	66	19	24	4	5	13	12,5	9	5,3	100

### Wersja lakierowana czarna, kod z końcówką O1 + przedłużeniem

Kod	Art.	lb	IB	A	a	B	b	C	D	H	I	h	h1	IC	la	h2	d1	
-	O510054.ZG05.501P	54	34	19,5	14	60	66	19	24	25	4	5	13	12,5	9	6	5,3	111

### Wersja ocynkowana, kod z końcówką Z

Kod	Art.	lb	IB	A	a	B	b	C	D	I	h	h1	IC	la	d1	
-	O510054.ZG05.5Z	54	34	19,5	14	60	66	19	24	4	5	13	12,5	9	5,3	100

### Wersja ocynkowana, kod z końcówką Z + przedłużeniem

Kod	Art.	lb	IB	A	a	B	b	C	D	H	I	h	h1	IC	la	h2	d1	
-	O510054.ZG05.5ZP	54	34	19,5	14	60	66	19	24	25	4	5	13	12,5	9	6	5,3	111