

N290



AISI
303

PA6
+G.F.

UL94
HB



ROZSDAMENTES ACÉL OSZTÓ SZABÁLYOZÓGOMB KARRAL

Anyag:

5. Erősített poliamid fogantyú. Olajokkal és zsírokkal szemben ellenálló (M138).

1. Esztergált rögzítő sapka rozsdamentes acélból (AISI 303) hatszöggel a horonyhoz.

2. Esztergált gombtest rozsdamentes acélból (AISI 303) 60 pozíciós fogazással (6° osztás).

3. Rozsdamentes acél (AISI 302).

4. Rögzítő talp rozsdamentes acélból (AISI 303) 60 pozíciós fogazással.

6. Rögzítő Seeger-gyűrű rozsdamentes acélból (AISI 420) DIN 471.

7. Esztergált fogantyú tartószár rozsdamentes acélból (AISI 303).

8. Esztergált persely furattal és horonnyal a tengely csatlakoztatásához, rozsdamentes acélból (AISI 303) és 60 pozíciós fogazással.

Felületkikészítés:

5. Szatén.

1-2-4-7-8. Esztergált, kis érdességű.

Szín:

5. Fekete (RAL 9011).

1-2-4-7-8. Természetes.

Rögzítés a géphez:

Mindenelőtt le kell szerelni a gombot a sapka (1) lecsavarásával, valamint a rugó és a gombtest eltávolításával. Ezután biztosítsa a talpat (4) a berendezéshez a három M5-ös UNI 5933 süllyesztett fejű csavarral (nem tartoznak a szállítás körébe), miután először behelyezte a tengelyt a d1 furatba, majd behelyezte a hornyot. Ezután szerelje vissza a gombtestet (2), a rugót (3), és húzzon meg mindent a sapkán (1) keresztül.

Speciális kérések:

- Kérésre és speciális mennyiségek esetében a gomb különböző anyagokban szállítható.
- Kérésre és speciális mennyiségek esetében a beosztásos skálát gravírozni tudjuk a gombtest hengeres oldalán.

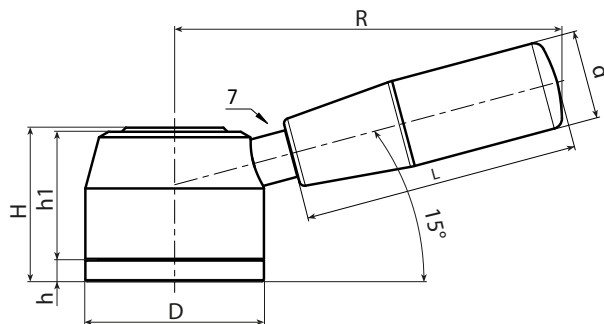
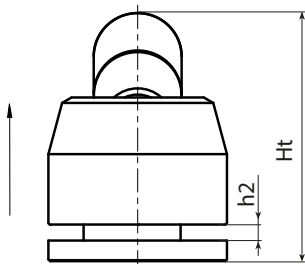
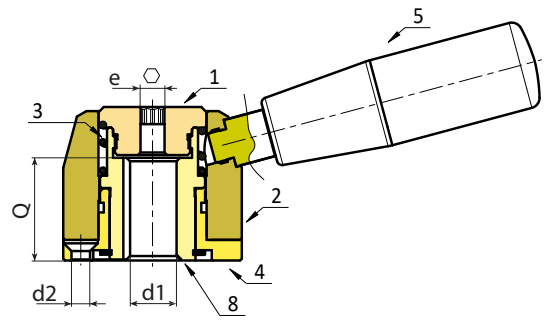
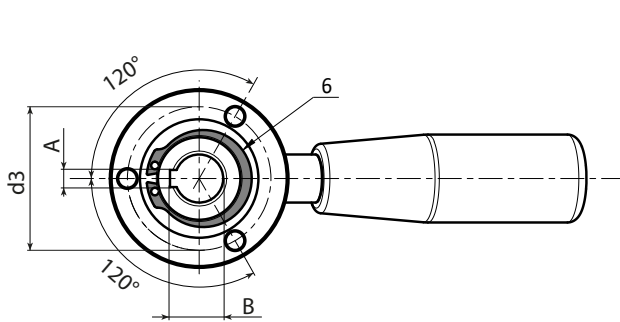

Kód	Art.	D	H	Ht	h	h1	h2	R	d	L	d2	e	d3	AH9	B	d1H7	Q	g
-	N29052.IND14CIN	52	44	75	6	37,5	5	112	26	79	5,5	6	41.8	5	15.5	14	30	680