

# N245

## DREHKNOPF GERÄNDELT MIT AUSSENGEWINDE



PA6  
+G.F.

UL94  
HB



### Material:

Polyamid glasfaserverstärkt (PA6+GF).  
Öl- und fettbeständig.

### Oberfläche:

Matt.

### Farbe:

Schwarz (RAL 9011).

### Stopfen:

Abdeckung aus grauem Polyamid (RAL 7035).

### Einsatz:

Gewindestiftschraube aus verzinktem Stahl (Gewindetoleranz 6g).

### Anmerkungen:

(\*) Seitliche Befestigung Ring NFLAN (Sonderausstattung).

### Weitere Möglichkeiten:

- Auf Anfrage und ab bestimmten Abnahmemengen können die Einsätze in Sonderlängen geliefert werden.
- Auf Anfrage und ab bestimmten Abnahmemengen können die Buchsen in einem anderen Material oder einer anderen Beschichtung geliefert werden.
- Auf Anfrage und ab bestimmten Abnahmemengen sind die Farben (Achtung: reduziertes Spektrum) aus der Farbtabelle erhältlich [S.].

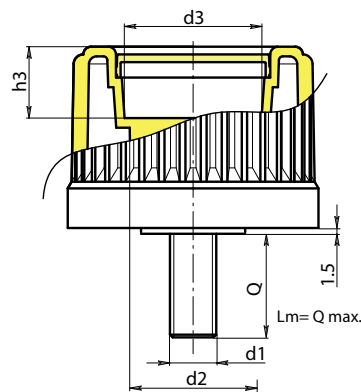
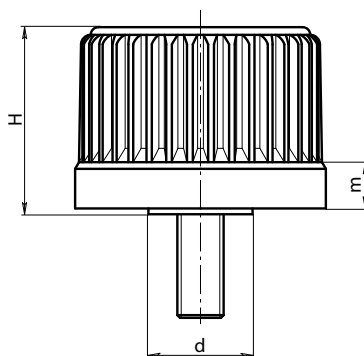
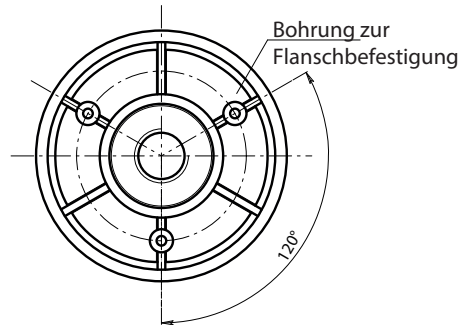
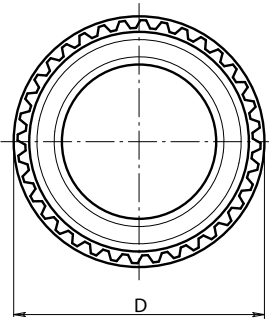

Code	Art.	D	H	m	d	d2	d3	h3	LM	d1 <sub>6g</sub>	Q	
-	N24530.TM10X200113(*)	30	31,5	11,5	20	20	18	5,5	80	M10	20	40
-	N24543.TM12X300113	43	37,5	11,5	22	27,5	23	13,5	90	M12	30	-
-	N24554.TM12X300113	54	43,5	12	26	32	31	13,5	100	M12	30	-
-	N24565.TM16X300113	65	48,5	12	27	32	36	18,5	120	M16	30	-
-	N24578.TM16X300113	78	55,5	12,5	31	36	50	23,5	120	M16	30	-

LM = Maximal mögliche Höchstlänge.

Sonderstiftlänge ab einer Mindestbestellmenge von 200 Stück.