

M144



PA6
+G.F.

UL94
HB



UCHWYT Z OBROTOWĄ RĘKOJEŚCIĄ ZE ŚRUBĄ I NAKRĘTKĄ

Materiały:

Poliamid wzmocniony.
Odporna na oleje i tłuszcze.

Powierzchnia:

Satynowana.

Kolor:

Czarny (RAL 9011).

Wkładki:

M144:

(1) Śruba gwintowana z łbem cylindrycznym i sześciokątnym wklęsłym (TCCE) ze stali oksydowanej DIN 912
(2) Nakrętka ze stali oksydowanej DIN 934.

M144CIN:

(1) Śruba gwintowana z łbem cylindrycznym i sześciokątnym wklęsłym (TCCE) ze stali inox (AISI 304) DIN 912
(2) Nakrętka ze stali inox (AISI 304) DIN 934.

Wykonanie na specjalne zamówienie:

- Na życzenie, w zależności od ilości, zgodnie z tabelą barw [str.].



M

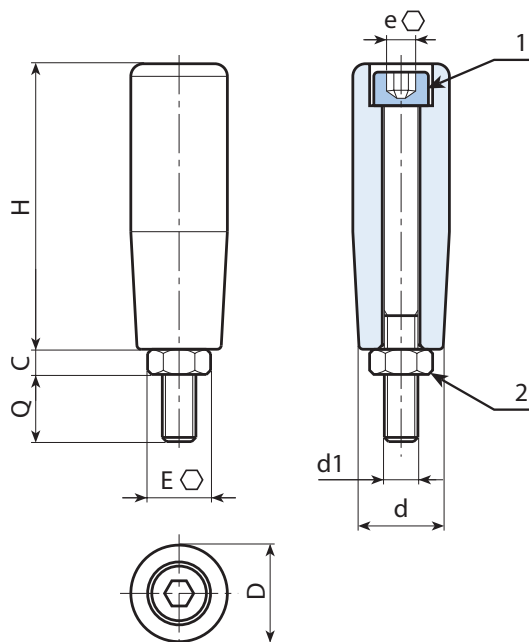

Wersja M144: z wkładkami ze stali oksydowanej.

Kod	art.	H	D	d	c	E	e	d1 _{óg}	Q	
-	M14450.TM06X0901	49	19	17	5	10	5	M6	9	30
-	M14450.TM08X1401	49	19	17	6,5	13	6	M8	14	32
-	M14460.TM08X1501	59	21	19	6,5	13	6	M8	14,5	56
-	M14470.TM08X1601	68,5	23,5	20	6,5	17	8	M8	15,5	68
-	M14470.TM10X1601	68,5	23,5	20	8	17	8	M10	16	92
-	M14480.TM10X1501	79	25,5	22	8	17	8	M10	15	110
-	M14490.TM12X1701	89,5	27,5	24	7	19	10	M12	18	150

Wersja M144CIN: z wkładkami ze stali inox (AISI 304).

INOX

Kod	art.	H	D	d	c	E	e	d1 _{óg}	Q	
-	M14450.TM06X1401CIN	49	19	17	5	10	5	M6	14	30
-	M14450.TM08X1401CIN	49	19	17	6,5	13	6	M8	14	32
-	M14460.TM08X1501CIN	59	21	19	6,5	13	6	M8	14,5	56
-	M14470.TM08X1601CIN	68,5	23,5	20	6,5	17	8	M8	15,5	68
-	M14470.TM10X1601CIN	68,5	23,5	20	8	17	8	M10	16	92
-	M14480.TM10X1501CIN	79	25,5	22	8	17	8	M10	15	110
-	M14490.TM12X1701CIN	89,5	27,5	24,5	7	19	10	M12	18	150