

L804

ÉCROU PAPILLON « EUROMODEL » AVEC PIVOT FILETÉ



PA6
+G.F.

UL94
HB



MODELLO
DEPOSITATO

Matériaux :

Polyamide renforcé.
Résistant aux huiles et aux graisses.

Surface :

Satinée.

Couleur :

Noir (RAL 9011).

Bouchon central :

PA6 Gris (RAL 7035 code 13).

Couleurs alternatives pour le bouchon :

Orange (RAL 2004 code 02).
Bleu (RAL 5015 code 07).
Jaune (RAL 1021 code 10).
Rouge (RAL 3000 code 16).
Vert (RAL 6024 code 17).
Noir (RAL 9011 code 01).

Inserts :

L804:

Goujon fileté en acier zinguée (tolérance filetage 6g).

L804CIN:

Goujon fileté en acier inox (Aisi 303), (tolérance filetage 6g).

Demandes spéciales :

- Sur demande et pour des quantités importantes, les inserts peuvent être fournis avec longueurs sur demande.
- Sur demande et pour des quantités importantes, les inserts peuvent être fournis dans un autre matériau.
- Sur demande et pour des quantités importantes les couleurs (attention : gamme réduite) sont celles indiquées dans le tableau des couleurs [page].

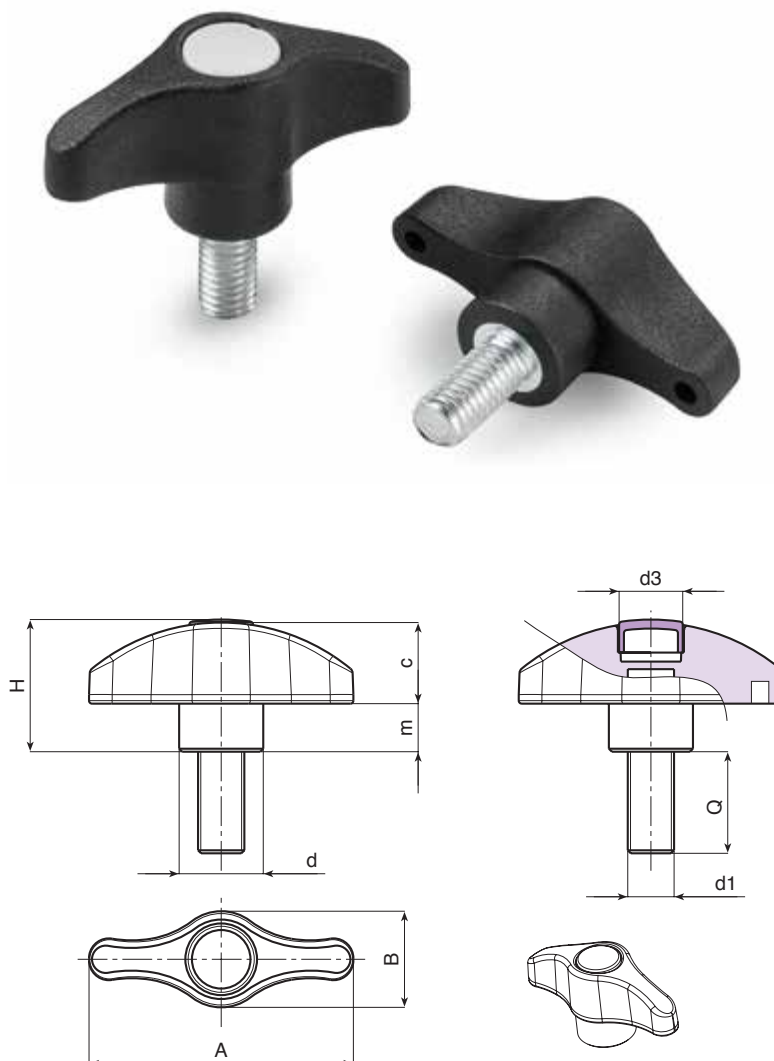

Version L804: goujon en acier zingué.

Code	art.	A	B	H	m	c	d	d3	LM	d1 _{6g}	Q	g
-	L80444.TM05X160113	44	16	22	8	14	14	10	80	M5	16	11
-	L80444.TM05X200113	44	16	22	8	14	14	10	80	M5	20	11,5
-	L80444.TM05X250113	44	16	22	8	14	14	10	80	M5	25	12
-	L80444.TM05X300113	44	16	22	8	14	14	10	80	M5	30	12,5
-	L80444.TM05X400113	44	16	22	8	14	14	10	80	M5	40	13,5
-	L80444.TM05X500113	44	16	22	8	14	14	10	80	M5	50	14,5
-	L80444.TM06X160113	44	16	22	8	14	14	10	80	M6	16	12
-	L80444.TM06X200113	44	16	22	8	14	14	10	80	M6	20	13
-	L80444.TM06X250113	44	16	22	8	14	14	10	80	M6	25	14
-	L80444.TM06X300113	44	16	22	8	14	14	10	80	M6	30	15
-	L80444.TM06X400113	44	16	22	8	14	14	10	80	M6	40	16
-	L80444.TM06X500113	44	16	22	8	14	14	10	80	M6	50	17
-	L80444.TM08X160113	44	16	22	8	14	14	10	80	M8	16	19
-	L80444.TM08X200113	44	16	22	8	14	14	10	80	M8	20	20,5
-	L80444.TM08X250113	44	16	22	8	14	14	10	80	M8	25	22
-	L80444.TM08X300113	44	16	22	8	14	14	10	80	M8	30	23,5
-	L80444.TM08X400113	44	16	22	8	14	14	10	80	M8	40	26
-	L80444.TM08X500113	44	16	22	8	14	14	10	80	M8	50	29
-	L80452.TM06X160113	52	19	26	9,5	16,5	17	13	80	M6	16	17
-	L80452.TM06X200113	52	19	26	9,5	16,5	17	13	80	M6	20	18
-	L80452.TM06X250113	52	19	26	9,5	16,5	17	13	80	M6	25	19
-	L80452.TM06X300113	52	19	26	9,5	16,5	17	13	80	M6	30	20
-	L80452.TM06X400113	52	19	26	9,5	16,5	17	13	80	M6	40	21
-	L80452.TM06X500113	52	19	26	9,5	16,5	17	13	80	M6	50	22

L804

ÉCROU PAPILLON « EUROMODEL » AVEC PIVOT FILETÉ



MODELLO
DEPOSITATO

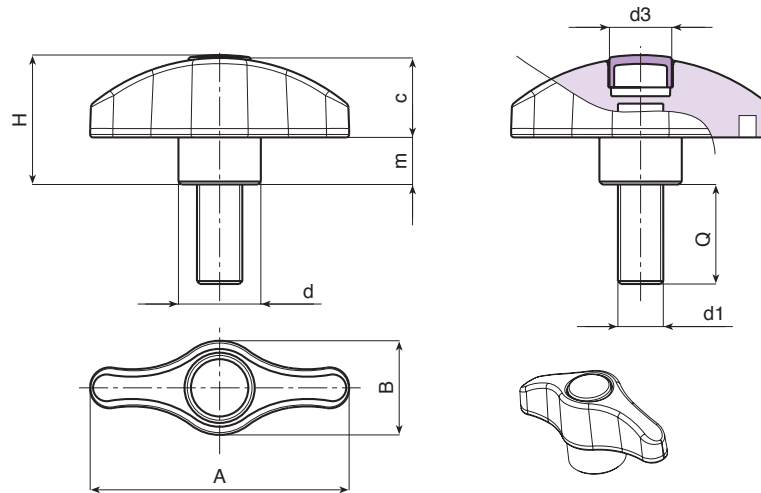

L

Code	art.	A	B	H	m	c	d	d3	LM	d1 _{6g}	Q	g
-	L80452.TM08X160113	52	19	26	9.5	16.5	17	13	80	M8	16	24
-	L80452.TM08X200113	52	19	26	9.5	16.5	17	13	80	M8	20	25,5
-	L80452.TM08X250113	52	19	26	9.5	16.5	17	13	80	M8	25	27
-	L80452.TM08X300113	52	19	26	9.5	16.5	17	13	80	M8	30	28,5
-	L80452.TM08X400113	52	19	26	9.5	16.5	17	13	80	M8	40	31
-	L80452.TM08X500113	52	19	26	9.5	16.5	17	13	80	M8	50	34
-	L80452.TM10X200113	52	19	26	9.5	16.5	17	13	80	M10	20	32
-	L80452.TM10X250113	52	19	26	9.5	16.5	17	13	80	M10	25	35
-	L80452.TM10X300113	52	19	26	9.5	16.5	17	13	80	M10	30	38
-	L80452.TM10X400113	52	19	26	9.5	16.5	17	13	80	M10	40	42
-	L80452.TM10X500113	52	19	26	9.5	16.5	17	13	80	M10	50	47
-	L80467.TM08X160113	67	24	32.5	11	21.5	21	16	100	M8	16	32
-	L80467.TM08X200113	67	24	32.5	11	21.5	21	16	100	M8	20	33,5
-	L80467.TM08X250113	67	24	32.5	11	21.5	21	16	100	M8	25	35
-	L80467.TM08X300113	67	24	32.5	11	21.5	21	16	100	M8	30	36,5
-	L80467.TM08X400113	67	24	32.5	11	21.5	21	16	100	M8	40	39,5
-	L80467.TM08X500113	67	24	32.5	11	21.5	21	16	100	M8	50	42,5
-	L80467.TM10X300113	67	24	32.5	11	21.5	21	16	100	M10	30	44,5
-	L80467.TM10X500113	67	24	32.5	11	21.5	21	16	100	M10	50	54,5
-	L80467.TM12X300113	67	24	32.5	11	21.5	21	16	100	M12	30	52
-	L80467.TM12X400113	67	24	32.5	11	21.5	21	16	100	M12	40	59

Longueur de goujon sur demande avec un minimum de 250 pièces.
LM = Longueur maximale moulable.

Version L804CIN : goujon en acier inox (Aisi 303).

INOX

Code	art.	A	B	H	m	c	d	d3	LM	d1 _{6g}	Q	g
-	L80444.TM06X160113CIN	44	16	22	8	14	14	10	80	M6	16	12
-	L80444.TM06X200113CIN	44	16	22	8	14	14	10	80	M6	20	13
-	L80444.TM06X300113CIN	44	16	22	8	14	14	10	80	M6	30	15
-	L80444.TM06X400113CIN	44	16	22	8	14	14	10	80	M6	40	16
-	L80452.TM08X160113CIN	52	19	26	9.5	16.5	17	13	80	M8	16	18
-	L80452.TM08X200113CIN	52	19	26	9.5	16.5	17	13	80	M8	20	19,5
-	L80452.TM08X300113CIN	52	19	26	9.5	16.5	17	13	80	M8	30	22,5
-	L80452.TM08X400113CIN	52	19	26	9.5	16.5	17	13	80	M8	40	25
-	L80467.TM10X200113CIN	67	24	32,5	11	21,5	21	16	100	M10	20	38,5
-	L80467.TM10X300113CIN	67	24	32,5	11	21,5	21	16	100	M10	30	43,5
-	L80467.TM10X400113CIN	67	24	32,5	11	21,5	21	16	100	M10	40	48,5

Longueur de goujon sur demande avec un minimum de 250 pièces.
LM = Longueur maximale moulable.