

VERROU UNIVERSEL AVEC CLÉ À TRIANGLE

Matériaux :

- (1) Corps de la serrure M19 (stator) et rotor en zamak moulé sous pression. Clé à triangle de 6 mm.
- (2) Rondelle élastique d. 24x1 avec trou 19,4 en acier.
- (3) Écrou hexagonal de fixation M19x1 en acier.
- (4) Levier de fermeture en acier (Qn forme N droite - Qe forme E courbée vers l'extérieur).
- (5) Rondelle élastique conique d. 12x1,5 en acier.
- (6) Vis de fixation M5x8 avec vis à tête bombée à empreinte cruciforme en acier.

Surface :

- (1) Nickelée.
- (2-5) Brunie.
- (3-4-6) Zingage bleu standard.

Clé (en option) :

- (7) Clé en plastique rouge, Art. J09050.TT0816
- ATTENTION : La clé n'est pas fournie. À commander séparément.

Rotation :

90°.

Demandes spéciales :

- Aucune.

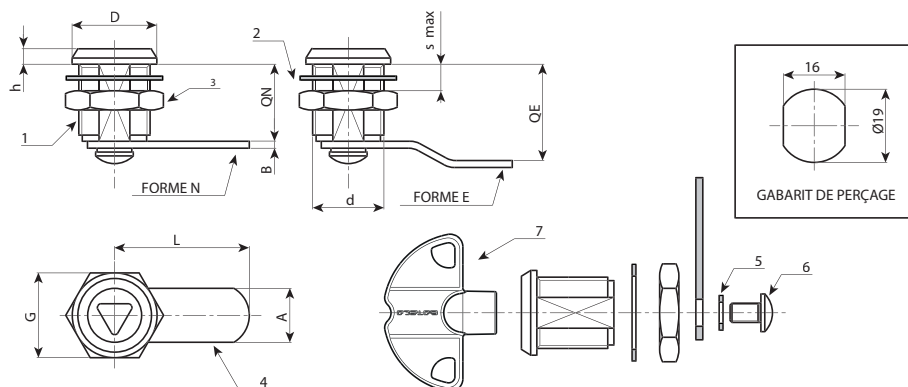

Nouvelle version du produit : avec un triangle de 6,5 mm

Code	Art.	A	d	D	L	Q	E	F	G	Ht	H	S(max.)	s1	g	Clé
-	J14019.Z06E00X38L	6,5	M19	22	38	20	0	16	22	31	4	6	2.5	50	J090050.TT0616
-	J14019.Z06E02X38L	6,5	M19	22	38	20	2	16	22	31	4	6	2.5	50	J090050.TT0616
-	J14019.Z06E05X35L	6,5	M19	22	35	20	5	16	22	31	4	6	2.5	50	J090050.TT0616
-	J14019.Z06E09X35L	6,5	M19	22	35	20	9	16	22	31	4	6	2.5	50	J090050.TT0616

Nouvelle version du produit : avec un triangle de 8 mm.

Code	Art.	A	d	D	L	Q	E	F	G	Ht	H	S(max.)	s1	g	Clé
-	J14019.Z08E00X38L	8	M19	22	38	20	0	16	22	31	4	6	2.5	50	J090050.TT0816
-	J14019.Z08E02X38L	8	M19	22	38	20	2	16	22	31	4	6	2.5	50	J090050.TT0816
-	J14019.Z08E05X35L	8	M19	22	35	20	5	16	22	31	4	6	2.5	50	J090050.TT0816
-	J14019.Z08E09X35L	8	M19	22	35	20	9	16	22	31	4	6	2.5	50	J090050.TT0816