

UNIVERZÁLIS, NEGYED FORDULATOS ZAMAK BÜTYKÖS ZÁR M22-ES MENETTEL, HORNÝOLT FEJJEL

Anyagok:

- (1) Fröccsöntött zamak test, M22x1,5 (állórész).
- (2) Hornýolt présöntésű zamak horony.
- (3) Fröccsöntött zamak hatlapfejű záróanya, M22x1,5.
- (4) Gumi tömítés.
- (5) Acél bütyök (E=0 egyenes, E=2,4,6,8,10 kifelé hajlított, E=-2 befelé hajlított).
- (6) Csillagfejű acél rögzítősavar, M6x10.

Felületkikészítés:

L117-01

- (1) Szatén.
- (2-3-4-5-6) Sima.

L117-L

Sima.

Szín:

L117-01

- (1) Fekete, epoxipor bevonatú (RAL 9011).
- (2-3-4-5-6) Standard horganyzás.

L117-L

- (1) Fényes krómozás.
- (2-3-4-5-6) Standard horganyzás.

Forgatás:

90°.

Speciális kérések:

- Nincs.

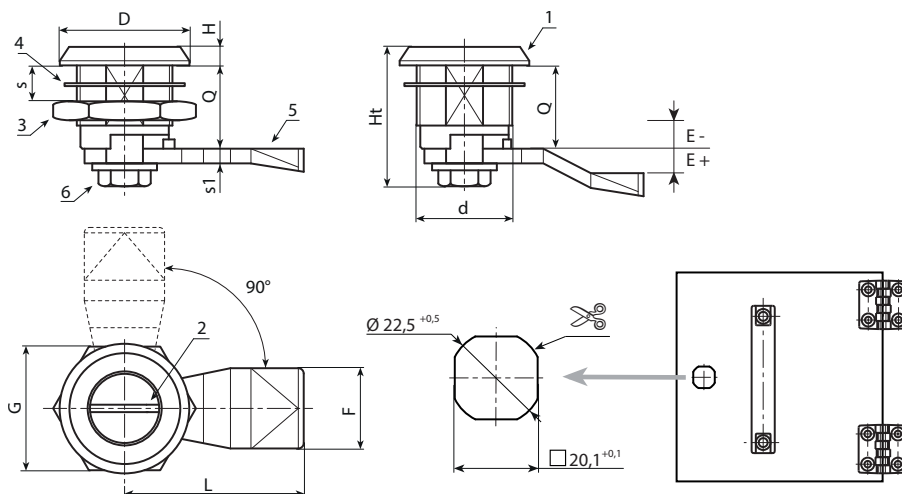

J117-01 változat: fekete bevonat.

Kód	Art.	d	D	L	Q	E	F	G	Ht	H	S(max.)	s1	g
-	J11722.Z00E-4X4501	M22	28	45	18	-4	19	27	31,5	4	8	4	-
-	J11722.Z00E-2X4501	M22	28	45	18	-2	19	27	31,5	4	8	4	-
-	J11722.Z00E00X4501	M22	28	45	18	0	19	27	31,5	4	8	4	-
-	J11722.Z00E02X4501	M22	28	45	18	2	19	27	31,5	4	8	4	-
-	J11722.Z00E04X4501	M22	28	45	18	4	19	27	31,5	4	8	4	-
-	J11722.Z00E06X4501	M22	28	45	18	6	19	27	31,5	4	8	4	-
-	J11722.Z00E08X4501	M22	28	45	18	8	19	27	31,5	4	8	4	-
-	J11722.Z00E10X4501	M22	28	45	18	10	19	27	31,5	4	8	4	-
-	J11722.Z00E12X4501	M22	28	45	18	12	19	27	31,5	4	8	4	-

J117-L változat: krómozott.

Kód	Art.	d	D	L	Q	E	F	G	Ht	H	S(max.)	s1	g
-	J11722.Z00E-4X45L	M22	28	45	18	-4	19	27	31,5	4	8	4	-
-	J11722.Z00E-2X45L	M22	28	45	18	-2	19	27	31,5	4	8	4	-
-	J11722.Z00E00X45L	M22	28	45	18	0	19	27	31,5	4	8	4	-
-	J11722.Z00E02X45L	M22	28	45	18	2	19	27	31,5	4	8	4	-
-	J11722.Z00E04X45L	M22	28	45	18	4	19	27	31,5	4	8	4	-
-	J11722.Z00E06X45L	M22	28	45	18	6	19	27	31,5	4	8	4	-
-	J11722.Z00E08X45L	M22	28	45	18	8	19	27	31,5	4	8	4	-
-	J11722.Z00E10X45L	M22	28	45	18	10	19	27	31,5	4	8	4	-