

# E521



PA6  
+G.F.

UL94  
HB



## KORBKA ZATRZASKOWA Z TULEJĄ Z GŁADKIM OTWOREM I SKŁADANĄ RĘKOJEŚCIĄ

### Materiał:

Poliamid wzmocniony. Odporna na oleje i tłuszcze.

### Powierzchnia:

Satynowana.

### Kolor:

Czarny (RAL 9011).

### Wkładki:

Tuleja z gładkim otworem nieprzelotowym ze stali ocynkowanej (tolerancja otworu H10).

### Wkładka boczna:

Tuleja mosiężna z przelotowym otworem gwintowanym.

### Sprężyna:

Sprężyna ze stali inox (AISI 302).

### Śruba mocująca:

Wkręt z oksydowanej stali z łbem na śrubokręt płaski.

### Rękojeść boczna:

Rękojeść obrotowa, składana art. M136 [ str. ( ) ].

### Wykonanie na specjalne zamówienie:

- Na życzenie i w zależności od ilości, wkładki mogą być wykonane z innego materiału.
- Na życzenie, w zależności od ilości, dostępne kolory korpusu korbki zgodnie z tabelą barw [str. ].

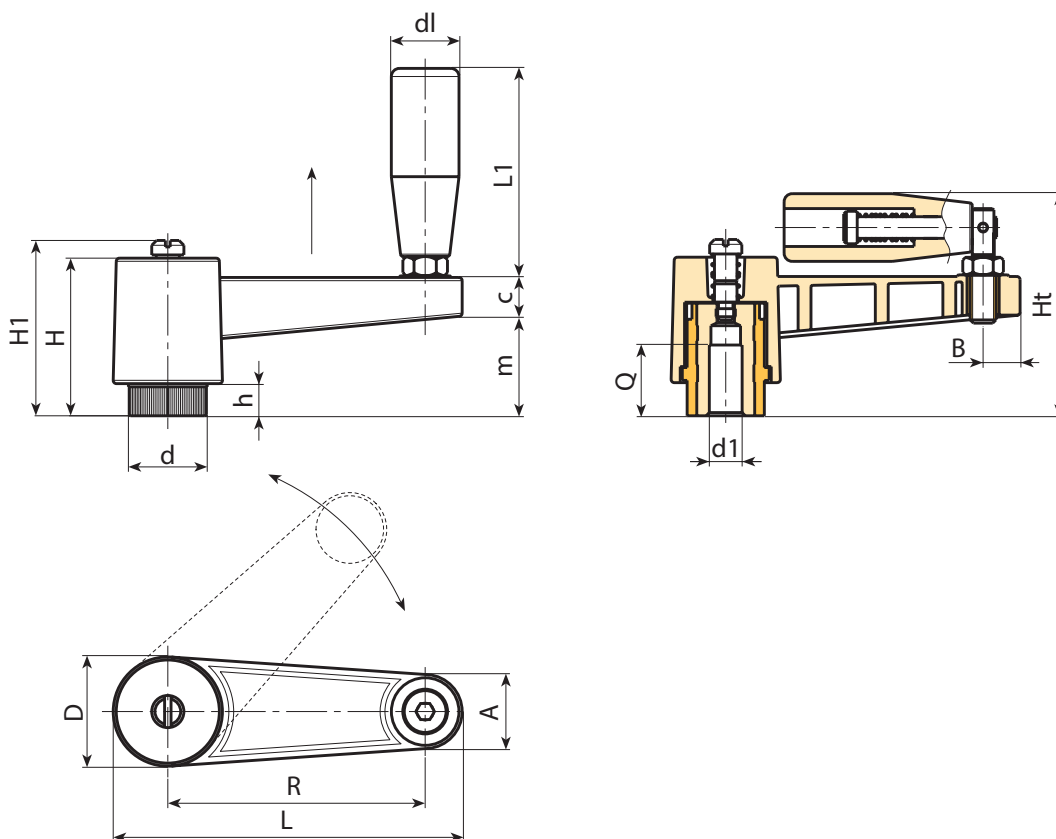

Kod	Art.	L	R	H	D	d	m	c	A	B	h	H1	Ht	d1 <sub>H10</sub>	Q	dl	L1	
-	E521065.TP0501	87,5	65	46	27	19	29	13	17	9	10	-	67,5	5	22	20	54	105
-	E521080.TP0501	109	80	50	34	24,5	33	13	22	12	11	54	75	5	28	23,5	76	190
-	E521110.TP0501	139	110	50	34	24,5	33	13	22	12	11	54	75	5	28	23,5	76	220