

E216



PA6
+G.F.

UL94
HB



РУКОЯТКА КРИВОШИПНАЯ С ВТУЛКОЙ С ГЛАДКИМ ОТВЕРСТИЕМ И ПОВОРОТНОЙ РУКОЯТКОЙ

Материалы:

Усиленный полиамид.

Устойчивость к маслам и жирам.

Поверхность:

Сатинирован.

Цвет:

Черн. (RAL 9011).

Центральная пробка:

Серый полиамид (RAL 7035 код 13).

Другие цвета пробки:

Оранж. (RAL 2004 код 02).

Красн. (RAL 3000 код 16).

Голуб. (RAL 5015 код 07).

Зелен. (RAL 6024 код 17).

Желт. (RAL 1021 код 10).

Черн. (RAL 9011 код 01).

Вставки:

Втулка с гладким сквозным отверстием из оцинкованной стали (допуск отверстия Н10).

Боковая вставка:

Втулка латунная со сквозным резьбовым отверстием.

Боковая рукоятка:

E216: Поворотная рукоятка арт. M144 стр. (

).

E221: Поворотная рукоятка арт. M145 стр. (

).

E222: Поворотная рукоятка арт. M129 стр. (

).

Специальные запросы:

- По запросу, при наличии объемов, вставки могут изготавливаться с отверстием d_1 согласно чертежа.
- По запросу, при наличии объемов, вставки могут изготавливаться из другого материала/с другим покрытием.
- По запросу, при наличии объемов, изделия могут изготавливаться другого цвета, согласно таблице цветов на [стр.].

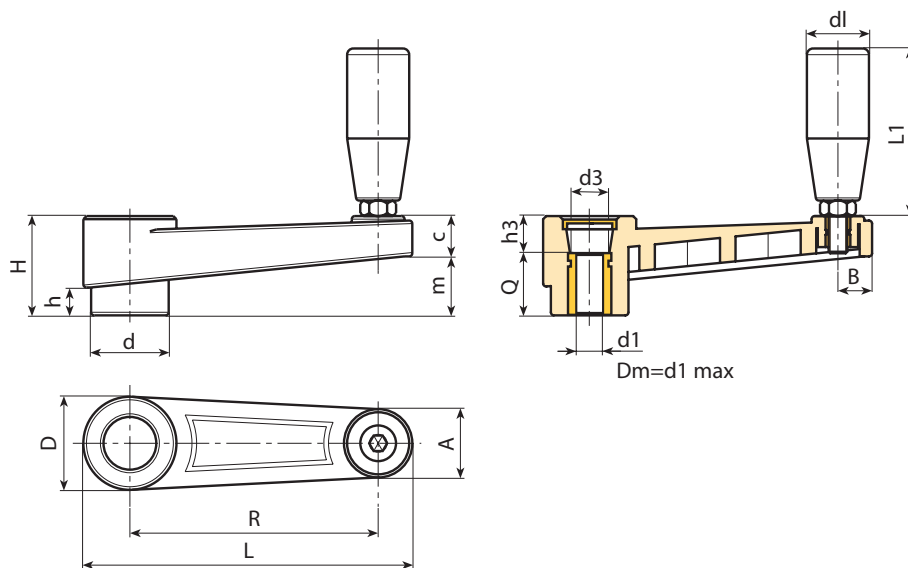

| Код | Арт. | L | R | H | D | d | m | c | A | B | h | d3 | h3 | dm | d1 _{H10} | Q | dl | L1 | g |
|-----|----------------|------|-----|------|------|------|------|------|----|-----|------|------|-----|----|-------------------|----|------|------|-----|
| - | E216065.TP0501 | 88,5 | 65 | 30 | 27,5 | 22 | 17 | 13 | 20 | 9,5 | 8 | 14,5 | 10 | 12 | 5 | 20 | 19 | 54 | 96 |
| - | E216065.TD1001 | 88,5 | 65 | 30 | 27,5 | 22 | 17 | 13 | 20 | 9,5 | 8 | 14,5 | 10 | 12 | 10 | 20 | 19 | 54 | 92 |
| - | E216065.TD1201 | 88,5 | 65 | 30 | 27,5 | 22 | 17 | 13 | 20 | 9,5 | 8 | 14,5 | 10 | 12 | 12 | 20 | 19 | 54 | 89 |
| - | E216080.TP0501 | 107 | 80 | 33,5 | 32 | 26 | 20,5 | 13 | 23 | 11 | 9 | 19,5 | 9,5 | 14 | 5 | 24 | 19 | 54 | 110 |
| - | E216080.TD1001 | 107 | 80 | 33,5 | 32 | 26 | 20,5 | 13 | 23 | 11 | 9 | 19,5 | 9,5 | 14 | 10 | 24 | 19 | 54 | 105 |
| - | E216080.TD1201 | 107 | 80 | 33,5 | 32 | 26 | 20,5 | 13 | 23 | 11 | 9 | 19,5 | 9,5 | 14 | 12 | 24 | 19 | 54 | 102 |
| - | E216110.TD0801 | 140 | 110 | 39 | 35 | 29 | 25 | 14 | 24 | 12 | 11 | 19,5 | 11 | 14 | 8 | 28 | 21 | 66 | 160 |
| - | E216110.TD1001 | 140 | 110 | 39 | 35 | 29 | 25 | 14 | 24 | 12 | 11 | 19,5 | 11 | 14 | 10 | 28 | 21 | 66 | 152 |
| - | E216110.TD1201 | 140 | 110 | 39 | 35 | 29 | 25 | 14 | 24 | 12 | 11 | 19,5 | 11 | 14 | 12 | 28 | 21 | 66 | 148 |
| - | E216140.TD0801 | 175 | 140 | 49 | 44 | 35,5 | 32 | 17 | 27 | 13 | 15,5 | 24 | 19 | 20 | 8 | 30 | 23,5 | 76,5 | 250 |
| - | E216140.TD1201 | 175 | 140 | 49 | 44 | 35,5 | 32 | 17 | 27 | 13 | 15,5 | 24 | 19 | 20 | 12 | 30 | 23,5 | 76,5 | 242 |
| - | E216140.TD1401 | 175 | 140 | 49 | 44 | 35,5 | 32 | 17 | 27 | 13 | 15,5 | 24 | 19 | 20 | 14 | 30 | 23,5 | 76,5 | 238 |
| - | E216140.TD1601 | 175 | 140 | 49 | 44 | 35,5 | 32 | 17 | 27 | 13 | 15,5 | 24 | 19 | 20 | 16 | 30 | 23,5 | 76,5 | 232 |
| - | E216185.TD0801 | 223 | 185 | 55 | 47,5 | 40 | 38,5 | 16,5 | 27 | 14 | 17 | 29,5 | 21 | 22 | 8 | 34 | 25,5 | 87 | 430 |
| - | E216185.TD1201 | 223 | 185 | 55 | 47,5 | 40 | 38,5 | 16,5 | 27 | 14 | 17 | 29,5 | 21 | 22 | 12 | 34 | 25,5 | 87 | 400 |

Внимание: При минимальном заказе 50 штук диаметр d_1 может изготавливаться под заказ (допуск оцинкованного отверстия – Н10, вороненого – Н7).

D_m = Восстановительный максимальный диаметр, который можно получить (расширение).



E221



PA6
+G.F.

UL94
HB



РУКОЯТКА КРИВОШИПНАЯ С ВТУЛКОЙ С ГЛАДКИМ ОТВЕРСТИЕМ И ПОВОРОТНОЙ РУКОЯТКОЙ М145

Общие характеристики

Все неуказанные характеристики те же, что и у базового артикула E216.

Вставки:

Втулка с гладким сквозным отверстием из оцинкованной стали (допуск отверстия Н10).

Боковая рукоятка:

Поворотная рукоятка арт. М145 [стр.].



| Код | Арт. | L | R | H | D | d | m | c | A | B | h | d3 | h3 | dm | d1 _{H10} | Q | dl | L1 | g | E |
|-----|----------------|-----|-----|------|------|------|------|------|----|-----|------|------|-----|----|-------------------|----|------|----|-----|---|
| - | E221065.TP0501 | 89 | 65 | 30 | 27,5 | 22 | 17 | 13 | 20 | 9,5 | 8 | 14,5 | 10 | 12 | 5 | 20 | 20 | 56 | 101 | |
| - | E221065.TD1001 | 89 | 65 | 30 | 27,5 | 22 | 17 | 13 | 20 | 9,5 | 8 | 14,5 | 10 | 12 | 10 | 20 | 20 | 56 | 107 | |
| - | E221065.TD1201 | 89 | 65 | 30 | 27,5 | 22 | 17 | 13 | 20 | 9,5 | 8 | 14,5 | 10 | 12 | 12 | 20 | 20 | 56 | 104 | |
| - | E221080.TP0501 | 107 | 80 | 33,5 | 32 | 26 | 20,5 | 13 | 23 | 11 | 9 | 19,5 | 9,5 | 14 | 5 | 24 | 20 | 56 | 125 | |
| - | E221080.TD1001 | 107 | 80 | 33,5 | 32 | 26 | 20,5 | 13 | 23 | 11 | 9 | 19,5 | 9,5 | 14 | 10 | 24 | 20 | 56 | 130 | |
| - | E221080.TD1201 | 107 | 80 | 33,5 | 32 | 26 | 20,5 | 13 | 23 | 11 | 9 | 19,5 | 9,5 | 14 | 12 | 24 | 20 | 56 | 127 | |
| - | E221110.TD0801 | 140 | 110 | 39 | 35 | 29 | 25 | 14 | 24 | 12 | 11 | 19,5 | 11 | 14 | 8 | 28 | 23,5 | 68 | 175 | |
| - | E221110.TD1001 | 140 | 110 | 39 | 35 | 29 | 25 | 14 | 24 | 12 | 11 | 19,5 | 11 | 14 | 10 | 28 | 23,5 | 68 | 172 | |
| - | E221110.TD1201 | 140 | 110 | 39 | 35 | 29 | 25 | 14 | 24 | 12 | 11 | 19,5 | 11 | 14 | 12 | 28 | 23,5 | 68 | 169 | |
| - | E221140.TD0801 | 175 | 140 | 49 | 44 | 35,5 | 32 | 17 | 27 | 13 | 15,5 | 24 | 19 | 20 | 8 | 30 | 25 | 77 | 263 | |
| - | E221140.TD1201 | 175 | 140 | 49 | 44 | 35,5 | 32 | 17 | 27 | 13 | 15,5 | 24 | 19 | 20 | 12 | 30 | 25 | 77 | 257 | |
| - | E221140.TD1401 | 175 | 140 | 49 | 44 | 35,5 | 32 | 17 | 27 | 13 | 15,5 | 24 | 19 | 20 | 14 | 30 | 25 | 77 | 253 | |
| - | E221140.TD1601 | 175 | 140 | 49 | 44 | 35,5 | 32 | 17 | 27 | 13 | 15,5 | 24 | 19 | 20 | 16 | 30 | 25 | 77 | 249 | |
| - | E221185.TD0801 | 223 | 185 | 55 | 47,5 | 40 | 38,5 | 16,5 | 27 | 14 | 17 | 29,5 | 21 | 22 | 8 | 34 | 26 | 86 | 440 | |
| - | E221185.TD1201 | 223 | 185 | 55 | 47,5 | 40 | 38,5 | 16,5 | 27 | 14 | 17 | 29,5 | 21 | 22 | 12 | 34 | 26 | 86 | 433 | |

Внимание: При минимальном заказе 50 штук диаметр d1 может изготавливаться под заказ (допуск оцинкованного отверстия – Н10, вороненого – Н7).

Dm = Восстановительный максимальный диаметр, который можно получить (расширение).

E222



PA6
+G.F.

UL94
HB



РУКОЯТКА КРИВОШИПНАЯ С ВТУЛКОЙ С ГЛАДКИМ ОТВЕРСТИЕМ И ПОВОРОТНОЙ РУКОЯТКОЙ М129

Общие характеристики

Все неуказанные характеристики те же, что и у базового артикула E216.

Вставки:

Втулка с гладким сквозным отверстием из оцинкованной стали (допуск отверстия Н10).

Боковая рукоятка:

Поворотная рукоятка арт. М129 [стр.].



| Код | Арт. | L | R | H | D | d | m | c | A | B | h | d3 | h3 | dm | d1 _{H10} | Q | dl | L1 | g | E |
|-----|----------------|-----|-----|------|------|------|------|------|----|-----|------|------|-----|----|-------------------|----|------|----|-----|---|
| - | E222065.TP0501 | 89 | 65 | 30 | 27,5 | 22 | 17 | 13 | 20 | 9,5 | 8 | 14,5 | 10 | 12 | 5 | 20 | 20 | 52 | 111 | |
| - | E222065.TD1001 | 89 | 65 | 30 | 27,5 | 22 | 17 | 13 | 20 | 9,5 | 8 | 14,5 | 10 | 12 | 10 | 20 | 20 | 52 | 117 | |
| - | E222065.TD1201 | 89 | 65 | 30 | 27,5 | 22 | 17 | 13 | 20 | 9,5 | 8 | 14,5 | 10 | 12 | 12 | 20 | 20 | 52 | 114 | |
| - | E222080.TP0501 | 107 | 80 | 33,5 | 32 | 26 | 20,5 | 13 | 23 | 11 | 9 | 19,5 | 9,5 | 14 | 5 | 24 | 20 | 52 | 135 | |
| - | E222080.TD1001 | 107 | 80 | 33,5 | 32 | 26 | 20,5 | 13 | 23 | 11 | 9 | 19,5 | 9,5 | 14 | 10 | 24 | 20 | 52 | 140 | |
| - | E222080.TD1201 | 107 | 80 | 33,5 | 32 | 26 | 20,5 | 13 | 23 | 11 | 9 | 19,5 | 9,5 | 14 | 12 | 24 | 20 | 52 | 136 | |
| - | E222110.TD0801 | 140 | 110 | 39 | 35 | 29 | 25 | 14 | 24 | 12 | 11 | 19,5 | 11 | 14 | 8 | 28 | 23,5 | 63 | 182 | |
| - | E222110.TD1001 | 140 | 110 | 39 | 35 | 29 | 25 | 14 | 24 | 12 | 11 | 19,5 | 11 | 14 | 10 | 28 | 23,5 | 63 | 179 | |
| - | E222110.TD1201 | 140 | 110 | 39 | 35 | 29 | 25 | 14 | 24 | 12 | 11 | 19,5 | 11 | 14 | 12 | 28 | 23,5 | 63 | 175 | |
| - | E222140.TD0801 | 175 | 140 | 49 | 44 | 35,5 | 32 | 17 | 27 | 13 | 15,5 | 24 | 19 | 20 | 8 | 30 | 25 | 72 | 271 | |
| - | E222140.TD1201 | 175 | 140 | 49 | 44 | 35,5 | 32 | 17 | 27 | 13 | 15,5 | 24 | 19 | 20 | 12 | 30 | 25 | 72 | 265 | |
| - | E222140.TD1401 | 175 | 140 | 49 | 44 | 35,5 | 32 | 17 | 27 | 13 | 15,5 | 24 | 19 | 20 | 14 | 30 | 25 | 72 | 261 | |
| - | E222140.TD1601 | 175 | 140 | 49 | 44 | 35,5 | 32 | 17 | 27 | 13 | 15,5 | 24 | 19 | 20 | 16 | 30 | 25 | 72 | 255 | |
| - | E222185.TD0801 | 223 | 185 | 55 | 47,5 | 40 | 38,5 | 16,5 | 27 | 14 | 17 | 29,5 | 21 | 22 | 8 | 34 | 26 | 82 | 450 | |
| - | E222185.TD1201 | 223 | 185 | 55 | 47,5 | 40 | 38,5 | 16,5 | 27 | 14 | 17 | 29,5 | 21 | 22 | 12 | 34 | 26 | 82 | 442 | |

Внимание: При минимальном заказе 50 штук диаметр d1 может изготавливаться под заказ (допуск оцинкованного отверстия – Н10, вороненого – Н7).

Dm = Восстановительный максимальный диаметр, который можно получить (расширение).