

D161



PA6
+G.F.

UL94
HB



KEGELVORMIG HANDWIEL MET INZETSTUK MET GLADDE EN SCHROEFDRAADBORING

Materiaal:

Versterkte polyamide. Bestand tegen oliën en vetten.

Oppervlak:

Gesatineerd.

Kleur:

Zwart (RAL 9011).

Belangrijkste inzetstuk:

Versie TD:

Bus met blinde gladde boring in verzinkt staal met tolerantie H10.

Versie TM:

Bus met blinde schroefdraadboring in verzinkt staal met tolerantie 6H.

Speciale verzoeken:

- Op aanvraag en voor grote hoeveelheden kunnen de inzetstukken worden geleverd met een zelf ontworpen boring d_1 .
- Op aanvraag en voor grote hoeveelheden kunnen de inzetstukken worden geleverd in verschillende materialen en afwerkingen.

Bevestiging:

Raadpleeg de technische aanwijzingen in bijlage van deze catalogus voor eventuele bevestigingssystemen, de uitvoering van spieën en/of vierkante boringen [pag.].



D

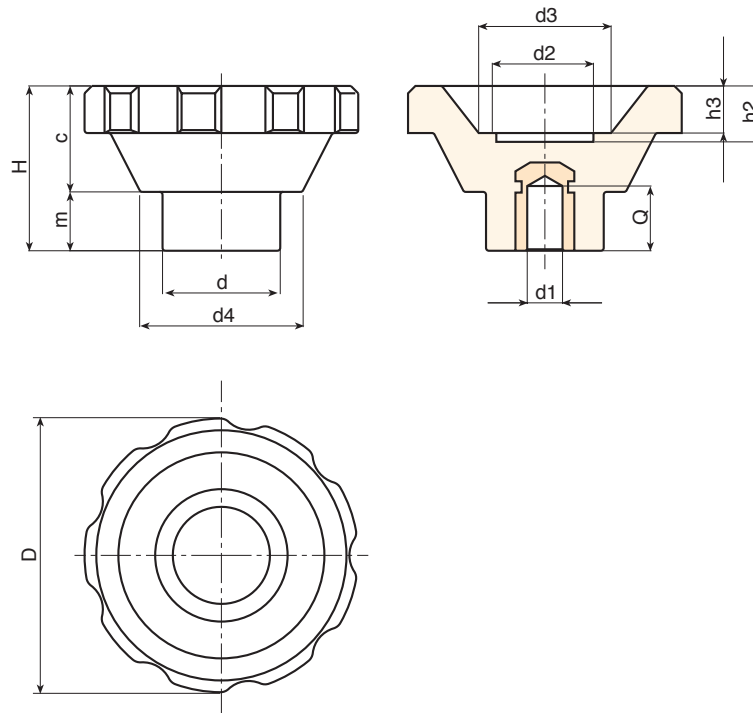

Versie TD met blinde gladde boring.

Code	Art.	D	H	d	c	m	d2	d3	d4	h2	h3	Dm	d1 _{H10}	Q	
-	D16195.TD0801	93	56.5	40	36.5	20	32	45	55.5	20	17	22	8	27	340

Opgelet: Vanaf 50 stuks kan de diameter d_1 op aanvraag worden gepersonaliseerd (tolerantie boring H10 verzinkt en H7 gebruineerd).
Dm = maximale diameter mogelijk door afwerking (verbreding).

Versie TM met blinde schroefdraadboring.

Code	Art.	D	H	d	c	m	d2	d3	d4	h2	h3	d1 6H	Q	
-	D16195.TM1201	93	56.5	40	36.5	20	32	45	55.5	20	17	M12	25	338

Opgelet: vanaf 50 stuks kan de diameter d_1 worden gepersonaliseerd (tolerantie 6H).